

AIMING | VISIERUNG | VISER | APUNTAR

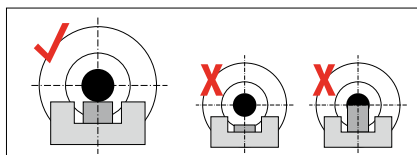
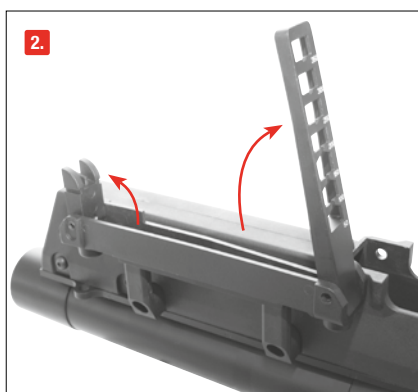
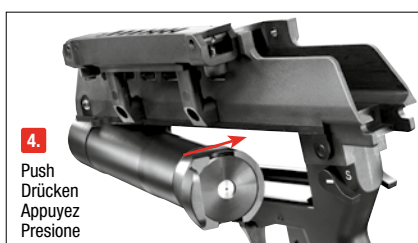
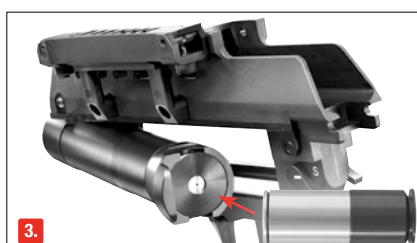
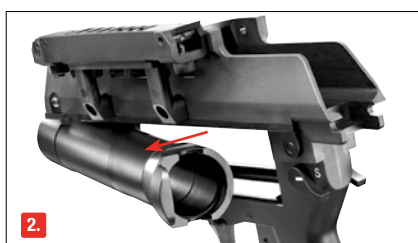
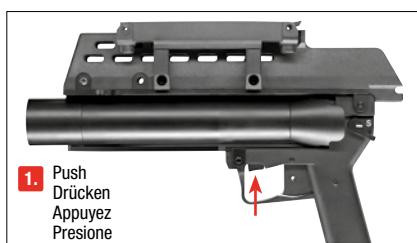

LOADING | LADEN | CHARGER | CARGAR

⚠ CAUTION: ⚠ ACHTUNG: ⚠ ATTENTION: ⚠ ATENCIÓN:

**ONLY FOR THE ELECTRICAL G36 AND G36 K!
 NUR FÜR DIE ELEKTRISCHE G36 UND G36 K!
 SEULEMENT POUR LES MODÈLES ÉLECTRIQUES G36 ET G36 K!
 SÓLO PARA G36 Y G36 K ELÉCTRICO!**

EN YOU AND OTHERS WITH YOU SHOULD ALWAYS WEAR SHOOTING GLASSES TO PROTECT YOUR EYES. READ ALL INSTRUCTIONS BEFORE USING. BUYER AND USER HAVE THE DUTY TO OBEY ALL LAWS REGARDING THE USE AND OWNERSHIP OF THIS AIRSOFT GUN. Please read this owner's manual completely. Treat this soft air rifle with the same respect you would a firearm. Always carefully follow the safety instructions found in this owner's manual and keep this manual in a safe place for future use.

DE TRAGEN SIE UND ANDERE BEIM SCHIESSEN IMMER EINE SCHUTZBRILLE. ZU IHRER EIGENEN UND ZUR SICHERHEIT ANDERER LESEN SIE DIE BEDIENUNGSANLEITUNG VOLLSTÄNDIG UND SORGFÄLTIG DURCH, BEVOR SIE MIT DER WAFFE DEN ERSTEN VERSUCH ZU SCHIESSEN UNTERNEHMEN. KÄUFER UND BESITZER HABEN DIE PFLICHT, ALLE REGELN ÜBER DEN GEBRAUCH UND DEN BESITZ VON AIRSOFT WAFFEN ZU BEFOLGEN. Lesen Sie bitte die Bedienungsanleitung vollständig durch, bevor Sie mit der Waffe den ersten Schiessversuch unternehmen. Behandeln Sie diese Airsoft Waffe wie eine Schusswaffe.

FR LES TIREURS ET LES AUTRES PERSONNES PRÉSENTES DEVRAIENT TOUJOURS PORTER DES LUNETTES DE SÉCURITÉ. LISEZ TOUTES LES INSTRUCTIONS AVANT D'UTILISER LE PISTOLET. L'ACHETEUR ET L'UTILISATEUR SONT TENUS DE RESPECTER TOUTES LES LOIS PORTANT SUR LA POSSESSION ET L'UTILISATION DE C'ARMES AIRSOFT. Lisez ce mode d'emploi en entier. Traitez toujours ce fusil à air comprimé avec le même respect que s'il s'agissait d'une fusil à feu. Suivez toujours attentivement les consignes de sécurité qui figurent dans ce mode d'emploi et gardez celui-ci dans un endroit sûr pour consultation future.

ES TANTO EL USUARIO DE LA PISTOLA COMO LAS PERSONAS QUE ESTÉN CERCA CUANDO SE USE EL ARMA, DEBERÁN LLEVAR PUESTAS GAFAS DE TIRO PARA PROTEGER SUS OJOS. LEA ATENTAMENTE EL MANUAL DE INSTRUCCIONES ANTES DE USAR EL ARMA. TANTO EL COMPRADOR COMO EL USUARIO DE LA PISTOLA DEBERÁN RESPETAR LA LEGISLACIÓN QUE REGULA EL USO Y LA POSESIÓN DE ARMA DE AIRE COMPRIMIDO "AIRSOFT". Lea atentamente el manual de instrucciones de principio a fin. Debe manejar esta rifle de aire comprimido con la misma precaución que si fuera un arma de fuego. Debe respetar siempre las normas de seguridad consignadas en el manual de instrucciones. Guarde el manual en lugar seguro para consultas posteriores.

⚠ CAUTION: Please do not switch the fire selector while pulling the trigger. This causes severe damage to your weapon.

⚠ ACHTUNG: Schalten Sie niemals, während Sie den Abzug betätigen, den Feuerwahlhebel um. Dies verursacht schwere Schäden an Ihrer Waffe.

⚠ ATTENTION: Pendant activer la détente, ne commutiez jamais le commutateur. Cela cause des dommages graves.

⚠ ATENCIÓN: Durante implicar el gatillo nunca conmute el conmutador. Esto causa daños graves.



SAFETY/SHOOTING | SICHERUNG/SCHIESSEN | SÛRETÉ/TIRER | SEGURO/DISPARAR

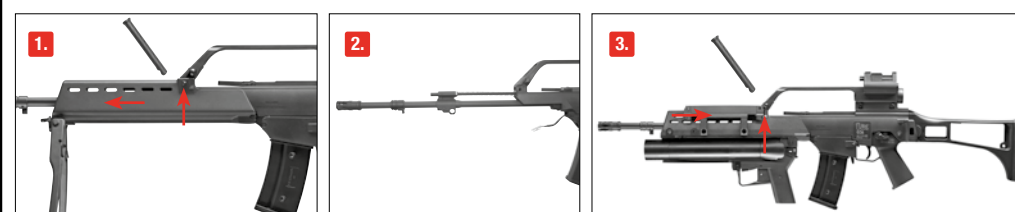

MOUNTING | MONTAGE | MONTAGE | MONTAJE

DESCRIPTION | BESCHREIBUNG
DESIGNATION | DENOMINACIÓN

- ① **Sights:** Flip up sights
Visierung: Korn und Kimme ausklappbar
Dispositif de visée: Hausse et Guidon ajustable
Mira: Punto de mira y mira ajustable
- ② **Loading the 40 mm grenade**
 Laden der 40 mm Einlegepatrone
 Chargement des 40 mm grenade
 Carga de la granada de 40 mm
- ③ **Safety: Safe/Fire**
Sicherung: gesichert/schussbereit
Sûreté: Sûreté/Sûreté enlevée
Seguro: Seguro activado / Seguro desactivado
- ④ **Mounting**
Montage
Montage
Montaje

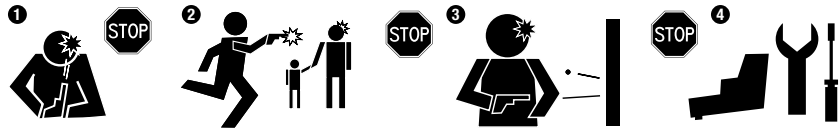
**SAFETY INSTRUCTIONS | SICHERHEITSHINWEISE | CONSIGNES DE SÉCURITÉ
 INSTRUCCIONES DE SEGURIDAD**

EN IMPORTANT: After the weapon has been used, follow these instructions:

- Remove the BBs from the weapon, hold the muzzle into a safe direction and dry fire the weapon two or three times in order to make sure there are no BBs left in the gun.

- Do not look into the muzzle.
- Never aim at persons or animals.
- Never shoot at hard surfaces in order to avoid ricochets and rebounds.
- Repairs should only be completed by UMAREX authorised centres.
- Always wear shooting glasses!

DE WICHTIG: Wenn die Waffe benutzt wurde, folgendes durchführen:

- BBs aus der Waffe herausnehmen, Mündung in eine sichere Richtung halten und die Waffe zwei- oder dreimal leer abschießen, um sicherzustellen, dass keine Kugel in der Waffe bleibt.

- Nicht in den Waffenlauf schauen.
- Nicht auf andere Personen oder Tiere zielen.
- Nicht auf harte Oberflächen schießen, wo die Geschosse abprallen können.
- Lassen Sie die Waffe nur von einem autorisiertem Fachhändler/Büchsenmacher überprüfen und reparieren.
- Schutzbrille tragen!

FR IMPORTANT : Quand l'arme a été utilisée effectuer le suivant:

- Retirez les billes de l'arme, diriger la bouche dans une direction sûre et tirer deux ou trois fois avec l'arme sans munition pour garantir qu'aucune balle reste dans l'arme.

- Ne pointez jamais votre arme vers vous-même
- Ne pas tirer sur d'autres personnes ou des animaux.
- Ne pas tirer sur des surfaces dures, où les projectiles peut ricocher.
- Ne laissez contrôler et réparer l'arme que par un vendeur spécialiste/un armurier autorisé.
- Portez des lunettes de protection adéquates!

ES IMPORTANTE: Si el arma ha sido utilizada, ejecute lo siguiente:

- Extraiga las bolas del arma, dirige la boca en una dirección segura y tire dos o tres veces con el arma sin munición para garantizar que ninguna bala se queda en el arma.

- No mire en el cañón de la fusil de Airsoft
- No apunte a otras personas o animales.
- No dispare en superficies duras, donde los proyectiles puede rebotar.
- Haga comprobar y reparar el arma sólo a comerciantes/armeros autorizados!
- Lleve puestas unas gafas protectoras adecuadas!

WARNING: Do not brandish or display this launcher for 40 mm airsoft grenades in public. It may confuse people and may be a crime. Police and others may think this airgun is a firearm. Do not change the coloration and markings to make it look more like a firearm. That is dangerous and may be a crime.

WARNUNG: Dieses Abschussgerät für 40 mm Airsoft-Einlegepatronen nicht in der Öffentlichkeit zeigen oder mit ihm drohen – es führt zu Verwechslungen mit echten Waffen und gilt als Straftat. Ändern Sie keinesfalls die Farbe und Markierungen des Abschussgerätes, um sein Aussehen mehr einer realen Schusswaffe anzugleichen. Dies ist gefährlich und kann als Straftat gelten.

MISE EN GARDE: Ne brandissez pas ni montrez en public ce lance-grenades pour grenades airsoft de 40 mm. Cela pourrait prêter à confusion ou être considéré comme un délit. Les membres des forces de sécurité et la police pourraient la prendre pour une vraie arme à feu. Ne changez pas sa couleur ni les éléments d'identification pour qu'elle ressemble davantage à une véritable arme à feu. Cela est dangereux et peut être considéré comme un délit.

AVISO: No porte o muestre en público este lanzagranadas para granadas airsoft de 40 mm. Puede ser motivo de confusiones e incurrir en un delito. Miembros de las fuerzas de seguridad y la policía pueden tomarla por un arma de fuego real. No modifique el color o los elementos identificativos para hacer que se parezca más a un arma de fuego real. Es peligroso y puede ser un delito.

CAUTION: Any changes or conversion of this weapon will lead to a different classification of the weapon in respect of the appropriate firearms legislation and are therefore illegal. In such cases, the manufacturer's warranty becomes immediately null and void.

WARNUNG: Jegliche Änderung an dieser Waffe kann zu einer Änderung der waffenrechtlichen Einstufung führen und ist somit unzulässig. Die Gewährleistung des Herstellers erlischt in diesem Fall sofort.

AVERTISSEMENT: Il est interdit de procéder à toute modification de cette arme car cela pourrait entraîner un changement dans la classification correspondant à la législation sur les armes à feu. De plus, toute modification entraînerait l'annulation immédiate de la garantie du fabricant.

ATTENTION: Queda prohibida cualquier modificación de esta arma, puesto que podría provocar un cambio en la clasificación correspondiente a la legislación sobre armas de fuego. Además, de hacerlo quedaría anulada inmediatamente la garantía del fabricante.

FR Cette boîte contient: une réplique d'arme factice avec chargeur. Les AIR SOFT GUNS sont des modèles d'armes factices tirant des billes en plastique de 6 mm inoffensives. Ce modèle a une énergie comprise entre 0,08 joule et inférieure ou égale à 2 joules. **En France, la vente de ces produits est réglementée par le décret n°99-240 du 24 mars 1999, qui interdit la distribution des modèles noirs ou chromés dont l'énergie est comprise entre 0,08 et 2 joules aux moins de 18 ans non accompagnées. Ce décret ne concerne pas les modèles transparents, les game guns (oranges) et les mini guns, dont la distribution reste donc autorisée aux mineurs.**

- Distribution et vente interdite aux mineurs.
- Attention: Ne jamais diriger le tir vers une personne.

WARRANTY | GARANTIE | GARANTIE | GARANTÍA

EN During the legal warranty period, which begins on the date of purchase, UMAREX will repair or replace your weapon at no charge provided the defect was not caused by you. Return your weapon to an authorized dealer along with a description of the problem and proof of purchase.

The air guns manufactured by UMAREX Sportwaffen GmbH & Co. KG are made according to the regulations of the PTB (Physikalisch-Technische Bundesanstalt), German federal law, the CIP regulations and the technical know-how of UMAREX Sportwaffen GmbH & Co. KG. We will not assume any liability whatsoever if this product is exported to territories outside of Germany and as a consequence does not comply with domestic legal requirements of these territories. It will be the sole responsibility of the importer to ensure compliance with local laws and regulations.

DE Innerhalb des gesetzlich festgelegten Zeitraumes ab Kaufdatum repariert oder ersetzt Ihnen die Fa. UMAREX Ihre Waffe kostenlos, falls der Defekt nicht durch Eigenverschulden aufgetreten ist. Geben Sie die Waffe einem autorisierten Händler, beschreiben Sie ihm das Problem und fügen Sie den entsprechenden Kaufbeleg bei.

Die von UMAREX Sportwaffen GmbH & Co. KG hergestellten Druckluftwaffen werden gemäß den Zulassungsvorschriften der Physikalisch-Technischer Bundesanstalt (PTB), dem Bundesgesetz, den CIP-Vorschriften und dem waffentechnischen Know-how der Firma UMAREX Sportwaffen GmbH & Co. KG hergestellt.

Somit übernehmen wir keine Haftung, falls diese Ware nach dem Export ins Ausland nicht den dort geltenden Rechtsvorschriften entsprechen sollte und dem Besitzer/Käufer juristische Schwierigkeiten und Konsequenzen daraus entstehen sollten.

FR La société Umarex s'engage à réparer ou à remplacer votre arme durant une période déterminée légalement à compter de la date d'achat, à condition que vous ne soyez pas responsable du défaut. Pour cela, remettez l'arme à un revendeur autorisé, décrivez-lui le problème et joignez le justificatif d'achat correspondant.

Les armes à air comprimé de la société UMAREX Sportwaffen GmbH & Co. KG sont fabriquées conformément aux directives de conformité de l'institut allemand « Physikalisch-Technische Bundesanstalt (PTB) », à la loi fédérale, aux prescriptions CIP et au savoir-faire technique de la société UMAREX Sportwaffen GmbH & Co. KG dans le domaine des armes.

Ainsi, nous ne pouvons être tenus responsables si, après exportation à l'étranger, cette marchandise ne répond pas aux prescriptions légales en vigueur dans le pays en question et si le possesseur/acheteur doit pour cette raison faire face à des difficultés juridiques ou toute autre conséquence pouvant découler de ce fait.

ES La empresa UMAREX se responsabiliza de reparar o sustituir su producto sin coste alguno en el plazo legalmente fijado a partir de la fecha de compra, siempre que el defecto no sea responsabilidad del propio usuario. Entregue el arma a un comerciante autorizado, describa el problema y adjunte el correspondiente comprobante de compra.

Las armas de aire comprimido de la empresa UMAREX Sportwaffen GmbH & Co. KG se fabrican de conformidad con las normas de homologación del Instituto Federal PTB (Physikalisch-Technischer Bundesanstalt), con la Ley Federal alemana, la normativa que establece el centro CIP y la experiencia en fabricación de armas de UMAREX Sportwaffen GmbH & Co. KG.

Por eso, no asumimos ninguna responsabilidad en el caso de que al exportar el arma a un país extranjero, ésta no cumpliera con la normativa legal local y el propietario o comprador tuviera que responder jurídicamente por dicho incumplimiento.

We reserve the right to make color and design changes and technical improvements. No responsibility is accepted for printing errors or incorrect information. Änderungen in Farbe und Design, sowie technische Verbesserungen, Druckfehler und Irrtum vorbehalten. Alle Angaben ohne Gewähr. Sauf modifications de la couleur et du design ainsi que des améliorations techniques, erreurs d'impression et erreur. Toutes les données sont fournies sans garantie. Salvo modificaciones de color y de diseño así como mejoramientos técnicos, erratas y error. Todos los datos sin garantía.

© UMAREX Sportwaffen GmbH & Co. KG

HECKLER & KOCH
NO COMPROMISE

AG 36
 AIRSOFT
 GRENADE LAUNCHER

UMAREX®

 powered by **UMAREX®** www.umarex.com

 UMAREX HOLDS THE WORLDWIDE EXCLUSIVE
 HK-TRADEMARK AND EXTERIOR DESIGN COPY
 LICENSE FOR USE WITH THIS PRODUCT, GRANTED
 BY HECKLER & KOCH GMBH.

 UMAREX Sportwaffen GmbH + Co. KG
 P.O. Box 27 20
 D-59717 Arnsberg | Germany
 Phone: +49 29 32 / 638-01
 Fax: +49 29 32 / 638-222
 verkauf@umarex.de | sales@umarex.de
 www.umarex.com