



WALTHER®

# WALTHER PARRUS



**AIR RIFLE · LUFTGEWEHR · CARABINE À AIR COMPRIMÉ · CARABINA DE AIRE COMPRIMIDO**  
**FUCILE AD ARIA COMPRESSA · ПНЕВМАТИЧЕСКАЯ ВИНТОВКА · BROŃ PNEUMATYCZNA · HAVALI TÜFEK**  
cal. 4,5 mm (.177)  
cal. 5,5 mm (.22)

EN Operating instructions 2 - 9 | DE Bedienungsanleitung 10 - 18 | FR Mode d'emploi 19 - 27 | ES Instrucciones de uso 28 - 36  
IT Istruzioni per l'uso 37 - 45 | RU Инструкция по эксплуатации 46 - 54 | PL Instrukcja obsługi 55 - 63 | TR Kullanım Kılavuzu 64 - 72



## SAFE HANDLING OF GUNS



### DESCRIPTION OF PARTS



### OPERATION



### CARE



### SAFETY INSTRUCTIONS

Learn how to handle your gun in a safe and proper manner. Remember that according to the basic rules of safety, touching a gun is the same as handling it.

- Always handle a gun as if it were loaded.
- Before loading, always engage the safety to prevent inadvertent firing. Keep your finger out of the trigger guard and put it on the trigger only when you want to shoot.
- Use only ammunition that has been approved for this weapon.
- Always point the muzzle in a safe direction.
- Generally speaking, shooting is permitted only on police-approved ranges. The appropriate national gun laws regulate the extent to which shooting is permitted outside ranges too (for example in hunting grounds). In any event, the danger zone of the projectiles must be kept in mind.
- Never transport a loaded weapon. Load a weapon only when you intend to fire it.
- Never point a weapon at people or animals. Avoid ricocheting. Never shoot at smooth, hard surfaces or at water.
- Before shooting, make sure that the target and surroundings are safe.
- Always make sure that the gun is not loaded when you transport it or take it from another person.
- Make sure you can control the direction of the muzzle if you stumble or fall.
- Wear safety glasses when shooting.
- Always keep the weapon stored in a safe place and in unloaded condition, out of reach for unauthorized persons (untrained persons, children, persons under 18). Store ammunition separately.
- Give this gun only to persons who are thoroughly familiar with its use and who have reached the legally stipulated minimum age in the respective country.
- Modifications or repairs should be made only by authorized companies or gunsmiths.
- Never put down a loaded gun.
- Do not give your weapon to someone else unless you have unloaded it.
- Lead is toxic. After handling it wash your hands.

### WARRANTY

During the legal warranty period, which begins on the date of purchase, Umarex will repair or replace your weapon at no charge provided the defect was not caused by you. Return your weapon to an authorized dealer along with a description of the problem and proof of purchase.

The air guns manufactured by UMAREX GmbH & Co. KG are made according to the regulations of the PTB (Physikalisch-Technische Bundesanstalt), German federal law, the CIP regulations and the technical know-how of UMAREX GmbH & Co. KG.

We will not assume any liability whatsoever if this product is exported to territories outside of Germany and as a consequence does not comply with domestic legal requirements of these territories. It will be the sole responsibility of the importer to ensure compliance with local laws and regulations.



## SAFETY DIRECTIONS

## DESCRIPTION OF PARTS

## SAFETY

EN

### CAUTION

For your own safety and the safety of others, carefully read these instructions before trying to shoot this weapon. Buyers and owners must observe all rules concerning the use and ownership of air guns. Modifying this weapon may result in a change of its classification under weapons law and is therefore prohibited. In such cases the manufacturer's warranty will immediately become void.

### REPAIR

A weapon that does not work right is dangerous. Do-it-yourself repairs are difficult, and incorrect assembly can lead to dangerous malfunctions.

**Caution:**

**Have your gun inspected and repaired only by an authorized dealer or gunsmith.**

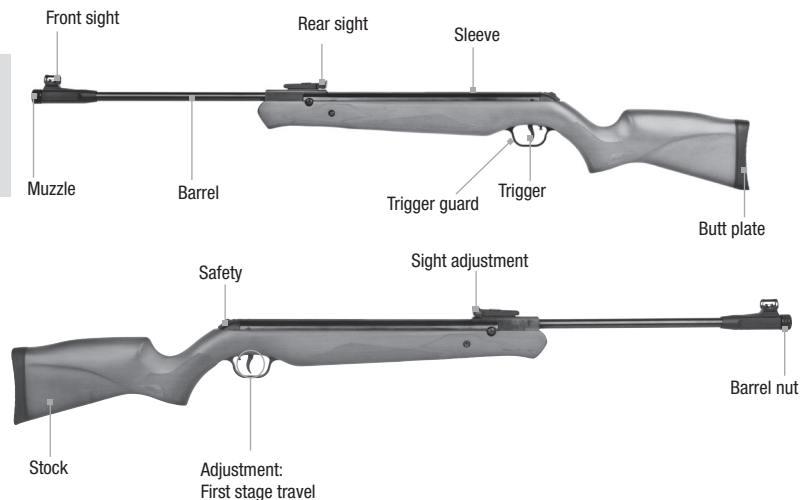

### TECHNICAL DATA

System	Air rifle / break-barrel		
Safety	Automatic trigger safety		
Trigger	Adjustable first-stage travel, XT (target)		
Number of rounds	1 pellet (single shot)		
Barrel length	490 mm		
Total length	1211 mm		
Total width	54 mm		
Total height	200 mm		

Model	Parrus		Parrus WS	
Caliber	4,5 mm	5,5 mm	4,5 mm	5,5 mm
Max. energy	30 J		30 J	
Weight	3,9 kg		4,2 kg	
Stock	Synthetic stock		Wooden stock	

## SAFETY

Your rifle has a trigger safety which automatically engages each time it is cocked. To release the safety, push the lever into the front position as shown in the picture.

### CAUTION

Only handle the weapon when the safety is engaged. Always make sure that the muzzle points in a safe direction.



**EN**  **SAFETY**

 **ADJUSTING THE STANDARD TRIGGER**

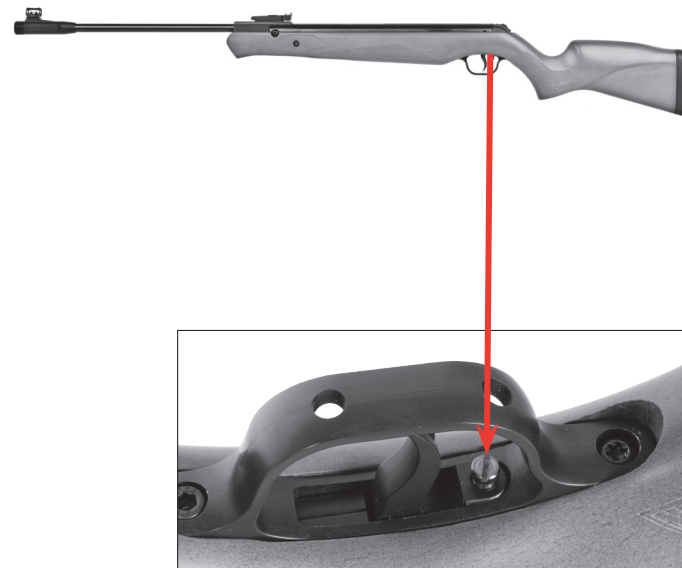
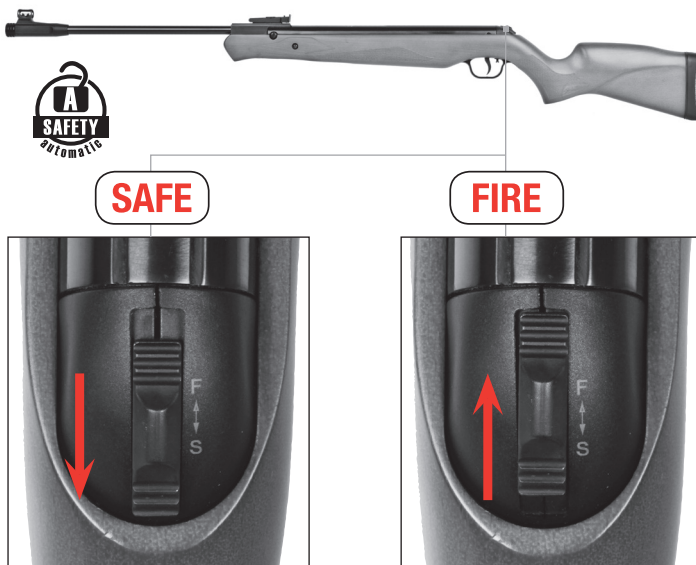

**1** Adjustment of first stage travel

The first stage travel, i.e. the path of the trigger finger piece up to the let-off point, can be individually adjusted.





## COCKING AND LOADING

EN

### CAUTION

- Do not keep the spring piston cocked for a long period. This can lead to accidents and can also cause fatigue of the spring, impairing the air rifle's performance.
- Do not dry fire the rifle (without a projectile). This might damage it.

#### NOTE:

The safety is automatically engaged when the rifle is cocked.

To cock the weapon, lightly tap the barrel from above until the barrel releases (1.). Then push the barrel down until you hear the trigger click into place (2.).

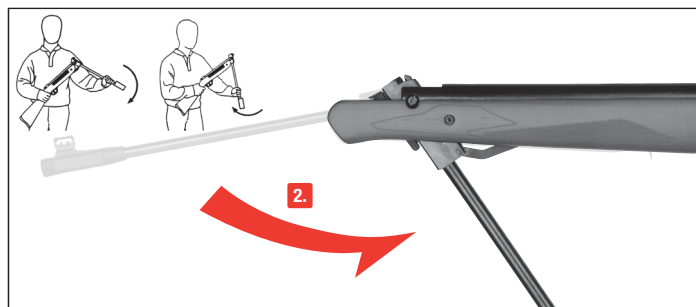

### CAUTION

Caution! Always hold the barrel with one hand when cocking and loading. Never pull the trigger when the barrel is broken open. The barrel would jump up, bend and possibly cause injuries. The stock could also crack or break. **This would void the warranty.**

CAUTION: Do not use unsuitable projectiles like darts. Air rifles with a rifled barrel must have pellets of the right caliber.

Load the pellet into the back of the barrel (3.). Push the barrel to its original position (4.). The weapon is now ready to fire, with the safety engaged.

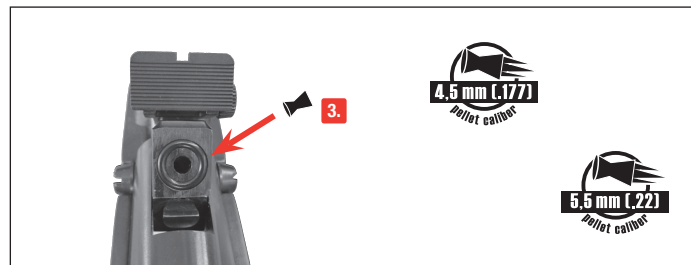



EN



AIMING

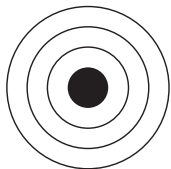

Ideal

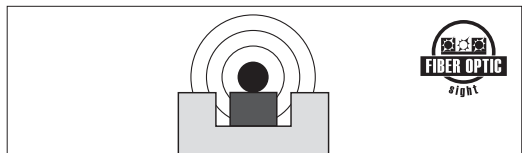

Wrong

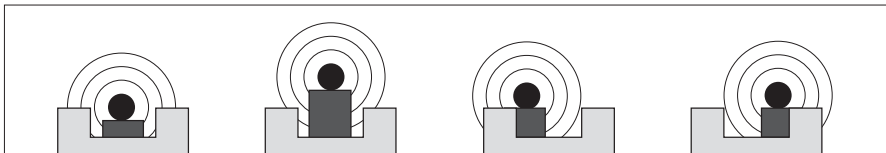

ADJUSTING THE SIGHT

The open front sight can be adjusted for both windage and elevation, as shown in the pictures.



WINDAGE ADJUSTMENT

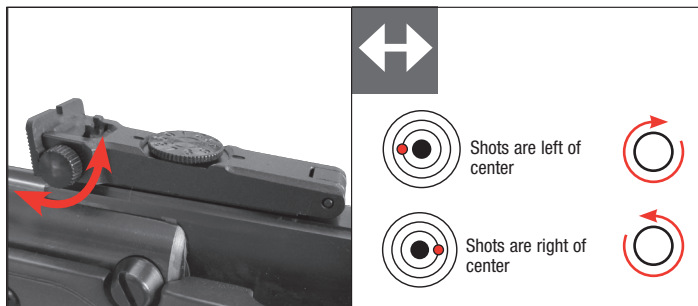

ELEVATION ADJUSTMENT

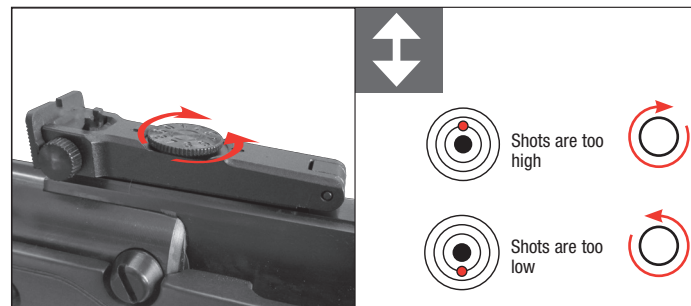



## SHOOTING

EN

### CAUTION

- Only handle the weapon when the safety is engaged.
- Always make sure that the muzzle points in a safe direction.
- This is a high-energy rifle. Only use targets which the projectile cannot penetrate.

Caution! Do not shoot the rifle when it is not loaded. The full recoil puts a very high strain on it.

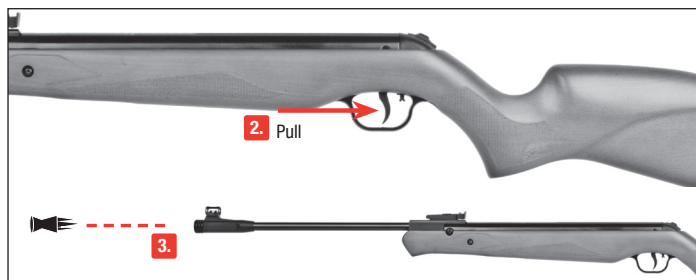

When shooting a spring-piston rifle, do not hold it too firmly. Otherwise your shots will be off target. Different pellets will give different results. Before shooting, make sure that the target and surroundings are safe. Then pull the trigger smoothly. Keep your eye on the target for a few seconds after firing. This prevents wide shots due to relaxing the stance too early. Remember that a change in your firing position will affect the impact point.

Caution! Avoid touching your face and mouth with your hands after handling pellets. Wash your hands thoroughly to remove any lead particles.

### Decocking and unloading

If you decide not to shoot, proceed as follows:

To unload, first decock the rifle. To do so, break open the barrel until it locks the open position. While holding the barrel firmly with one hand, release the safety and pull the trigger.

**CAUTION:** Grasp the barrel firmly!

Then return the barrel to its original position.

To unload the rifle, open the barrel without cocking the spring piston and push the pellet out of the barrel using a cleaning rod.

Never pull the trigger when the rifle is cocked and the barrel is broken open (exception - decocking, see above). The barrel would jump up, bend and possibly cause injuries. The piston would hit the cocking spring, possibly breaking. The stock could also crack or break.  
**This would void the warranty.**

Never pull the trigger when the barrel is broken open (exception - decocking, see above).

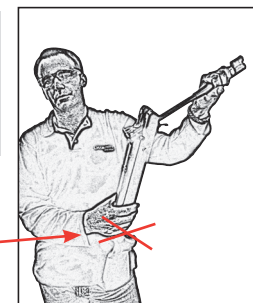



EN



## CLEANING THE BARREL, CARE

Make sure that your rifle is not cocked and not loaded.  
Clean the barrel at regular intervals using materials intended for the purpose. Do not use wire brushes as these can damage the inside of the barrel.  
Rub down the exterior metal parts occasionally using a cloth moistened with gun oil and lightly oil the break joint on the barrel at regular intervals.

**Caution!** Do not store your air rifle with the spring piston cocked. This is a dangerous state, and could cause fatigue in the spring piston, impairing the rifle's performance.

When you use cleaning pellets (product no. 3.2055) we recommend putting a pointed pellet behind a felt pellet moistened with gun oil and shooting both of them together at a safe pellet trap. The point of the pellet presses the felt against the wall of the barrel, increasing the cleaning effect and preventing dry firing.

### Cleaning pellets, item no. 3.2055

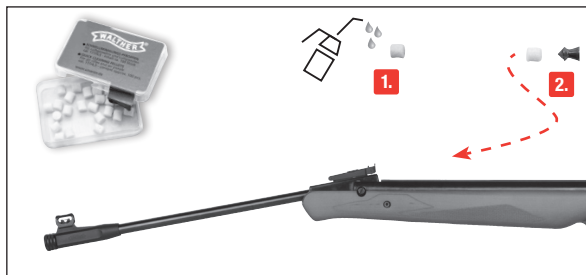

### Cleaning rod, item no. 3.2050 (4.5 mm) and 3.2051 (5.5 mm)

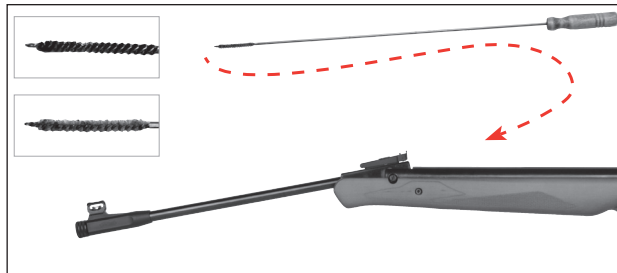

## ACCESSORIES AND PROBLEMS

3-chamber silencer  
2.4849

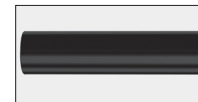

Walther spring grease, 10ml  
3.2061



Walther piston grease, 30 ml  
3.2060



## PROBLEMS

	POSSIBLE CAUSES				
PROBLEMS	Safety is engaged	Dirt in barrel	Wrong ammunition	Ammunition not properly loaded	Break the barrel again. The piston should audibly engage.
Poor shooting performance		●	●	●	
Gun does not shoot	●		●	●	●
Slow projectile		●	●	●	





## SILENCER

EN

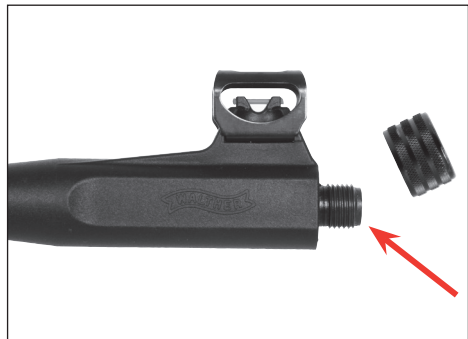

To attach the silencer, first remove the barrel nut.  
Then screw on the silencer.  
Please observe the legal regulations effective in  
your country for the use of silencers.



WALTHER®

# WALTHER PARRUS



**AIR RIFLE · LUFTGEWEHR · CARABINE À AIR COMPRIMÉ · CARABINA DE AIRE COMPRIMIDO**  
**FUCILE AD ARIA COMPRESSA · ПНЕВМАТИЧЕСКАЯ ВИНТОВКА · BROŃ PNEUMATYCZNA · HAVALI TÜFEK**  
cal. 4,5 mm (.177)  
cal. 5,5 mm (.22)

EN Operating instructions 2 - 9 | DE Bedienungsanleitung 10 - 18 | FR Mode d'emploi 19 - 27 | ES Instrucciones de uso 28 - 36  
IT Istruzioni per l'uso 37 - 45 | RU Инструкция по эксплуатации 46 - 54 | PL Instrukcja obsługi 55 - 63 | TR Kullanım Kılavuzu 64 - 72



## SICHERER UMGANG MIT WAFFEN

DE



### BENENNUNG



### BEDIENUNG



### PFLEGE



### SICHERHEITSHINWEISE

Sie sollten mit der richtigen, sicheren Handhabung Ihrer Waffe vertraut sein. Im Hinblick auf die Grundregeln zum sicheren Schießen bedenken Sie, dass jede Berührung mit der Waffe als Handhabung verstanden wird.

- Behandeln Sie jede Waffe so, als wäre sie geladen.
- Die Waffe beim Laden stets sichern, so dass sich kein Schuss ungewollt lösen kann. Finger immer außerhalb des Abzugsbügels halten und nur zum Schuss an den Abzug legen.
- Verwenden Sie nur für diese Waffe vorgesehene Geschosse.
- Halten Sie die Mündung stets in eine sichere Richtung.
- Das Schießen ist generell nur auf polizeilich zugelassenen Schießständen erlaubt. Die jeweiligen nationalen Waffengesetze regeln, inwieweit auch außerhalb von Schießständen geschossen werden darf (etwa in einem Jagdrevier). In jedem Fall ist der Gefahrenbereich der Geschosse zu beachten.
- Transportieren Sie niemals eine geladene Waffe. Laden Sie nur, wenn Sie schießen möchten.
- Waffe niemals auf Menschen oder Tiere richten. Vermeiden Sie Querschläger. Schießen Sie niemals auf glatte, harte Oberflächen oder auf Wasserflächen.
- Vergewissern Sie sich vor dem Schuss, dass Ziel und Umgebungsbereich sicher sind.
- Kontrollieren Sie immer, ob die Waffe ungeladen ist, wenn Sie sie transportieren oder von einer anderen Person übernehmen.
- Vergewissern Sie sich, dass Sie, auch beim Stolpern oder Stürzen die Richtung der Mündung kontrollieren können.
- Aus Sicherheitsgründen sollte beim Schießen eine Schutzbrille getragen werden.
- Die Waffe stets sicher und ungeladen vor unerlaubtem Zugriff durch Unbefugte (ungeschulte Personen, Kinder und Jugendliche unter 18 Jahren) und getrennt von der Munition aufbewahren.
- Weitergabe dieser Waffe mit der Bedienungsanleitung nur an Personen
  - die mit der Handhabung dieser Waffe genauestens vertraut sind und
  - die über das entsprechende Mindestalter nach dem Waffengesetz in dem jeweiligen Land verfügen.
- Jegliche Veränderungen oder Reparaturen von Waffen sollten nur von fachkundigen Firmen oder vom Büchsenmacher durchgeführt werden.
- Legen Sie niemals eine geladene Waffe aus der Hand.
- Geben Sie nur entladene Waffen an andere Personen weiter.
- Blei ist giftig, nach Hautkontakt Hände waschen.

### GARANTIE

Innerhalb des gesetzlich festgelegten Zeitraumes repariert oder ersetzt Ihnen die Fa. Umarex Ihre Waffe kostenlos, falls der Defekt nicht durch Eigenverschulden aufgetreten ist. Geben Sie die Waffe einem autorisierten Händler, beschreiben Sie ihm das Problem und fügen Sie den entsprechenden Kaufbeleg bei.

Die von UMAREX GmbH & Co. KG hergestellten Druckluftwaffen werden gemäß den Zulassungsvorschriften der Physikalisch-Technischer Bundesanstalt (PTB), dem Bundesgesetz, dem CIP-Vorschriften und dem waffen-technischen Know-how der Firma UMAREX GmbH & Co. KG hergestellt.

Somit übernehmen wir keine Haftung, falls diese Ware nach dem Export ins Ausland nicht den dort geltenden Rechtsvorschriften entsprechen sollte und dem Besitzer/Käufer juristische Schwierigkeiten und Konsequenzen daraus entstehen sollten.



DE



## SICHERHEITSHINWEISE

### ACHTUNG

Zu Ihrer eigenen und zur Sicherheit anderer lesen Sie die Bedienungsanleitung vollständig und sorgfältig durch, bevor Sie mit der Waffe den ersten Versuch zu Schießen unternehmen. Käufer und Besitzer haben die Pflicht, alle Regeln über den Gebrauch und den Besitz von Druckluftwaffen zu befolgen. Jede Änderung an dieser Waffe kann zu einer Änderung der waffenrechtlichen Einstufung führen und ist somit unzulässig. Die Gewährleistung des Herstellers erlischt in diesem Fall sofort.

## REPARATUR

Eine Waffe, die nicht einwandfrei funktioniert, ist gefährlich. Es ist schwierig, eine Waffe selbst zu reparieren, und falscher Zusammenbau kann zu gefährlichen Funktionsstörungen führen.

### Achtung:

Lassen Sie die Waffe nur von einem autorisiertem Fachhändler / Büchsenmacher überprüfen und reparieren.

## TECHNISCHE DATEN

System	Luftgewehr / Kipplauf			
Sicherung	Automatische Abzugsicherung			
Abzug	Vorzugweg einstellbar, XT (target)			
Schusszahl	1-schüssig			
Lauflänge	490 mm			
Gesamtlänge	1211 mm			
Gesamtbreite	54 mm			
Gesamthöhe	200 mm			

Modell	Parrus		Parrus WS	
	4,5 mm	5,5 mm	4,5 mm	5,5 mm
Kaliber	4,5 mm	5,5 mm	4,5 mm	5,5 mm
max. Energie	30 J		30 J	
Gewicht	3,9 kg		4,2 kg	
Schaft	Kunststoffschaft		Holzschaft	



## BENENNUNG

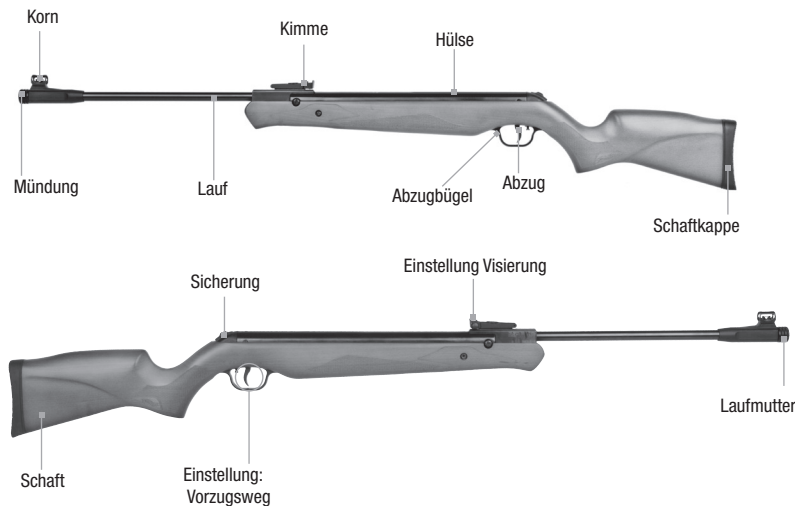

## SICHERUNG

Das Gewehr hat eine Abzugsicherung, die Ihre Waffe bei jedem Spannvorgang automatisch sichert. Zum Entsichern schieben Sie den Sicherungshebel in die vordere Position. Siehe Abbildungen!



### ACHTUNG

Hantieren Sie nur mit der Waffe, wenn diese gesichert ist. Achten Sie stets darauf, dass die Mündung in eine sichere Richtung zeigt.



## SICHERUNG



## EINSTELLUNG ABZUG

DE



SAFE

FIRE

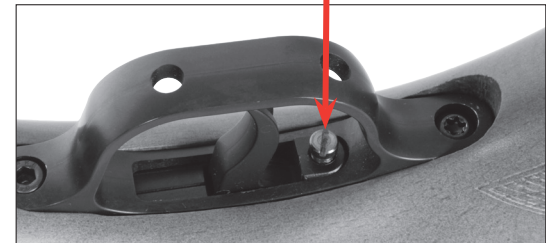

1 Einstellung  
Vorzugsweg

Der Vorzugsweg, d.h. der Weg der Abzugszunge bis zum Druckpunkt, ist individuell einstellbar.





DE



## SPANNEN UND LADEN

### ACHTUNG

- Lassen Sie das Luftgewehr nicht für längere Zeit mit gespannter Kolbenfeder stehen. Dies kann zu Unfällen führen und außerdem kann die Kolbenfeder ermüden, wodurch die Schussleistung der Waffe Schaden nimmt.
- Die Waffe nicht leer (ohne Geschoss) abfeuern. Es besteht die Gefahr einer Beschädigung der Waffe.

#### HINWEIS:

Nach dem Spannen ist die Waffe automatisch gesichert.

Zum Spannen schlagen Sie leicht von oben auf den Lauf, bis der Lauf entriegelt (1.). Dann schwenken Sie den Lauf soweit nach unten, bis der Abzug hörbar einrastet (2.).

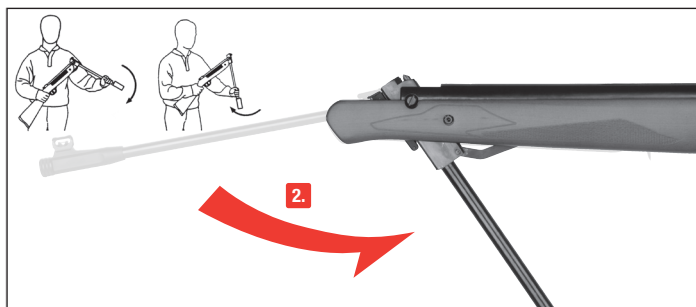

### ACHTUNG

Achtung! Halten Sie beim Spannen und Laden immer mit einer Hand den Lauf fest. Betätigen Sie nie den Abzug, wenn der Lauf abgeknickt ist. Der Lauf würde nach oben schlagen, sich verbiegen und eventuell zu Verletzungen führen! Ein angerissener oder gebrochener Schaft wäre das Ergebnis. **Jede Gewährleistung würde entfallen.**

Achtung! Schießen Sie nicht mit ungeeigneten Geschossen, wie zB. Federbolzen. Für Luftgewehre mit gezogenem Lauf sind nur Diabolos in passendem Kaliber geeignet.

Das Diabolo wird am hinteren Ende des Laufs geladen (3.). **Zum Schließen** führen Sie den Lauf zurück in seine Ausgangsstellung (4.). Das Gewehr ist jetzt schussbereit und gesichert.

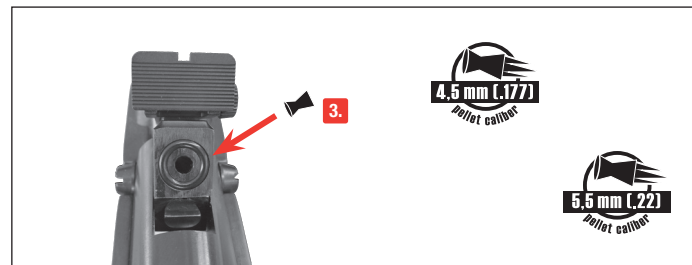



## ZIELEN

DE



Ideal

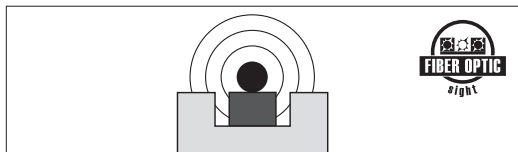

Falsch

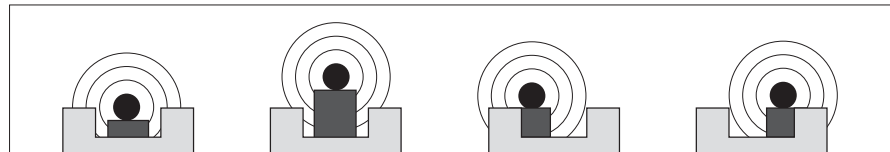

## VISIERUNG EINSTELLEN



Die Kimme der offenen Visierung Ihres Luftgewehrs ist seitlich und in der Höhe verstellbar.  
Siehe Abbildungen!

SEITENVERSTELLUNG

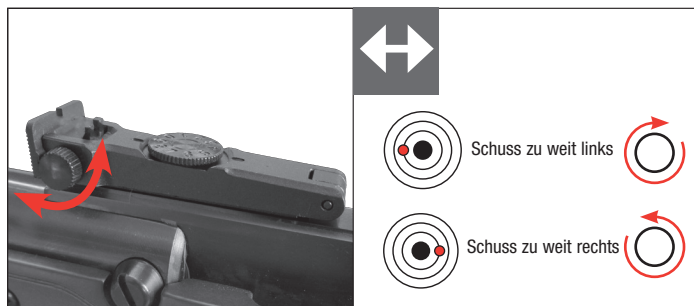

HÖHENVERSTELLUNG

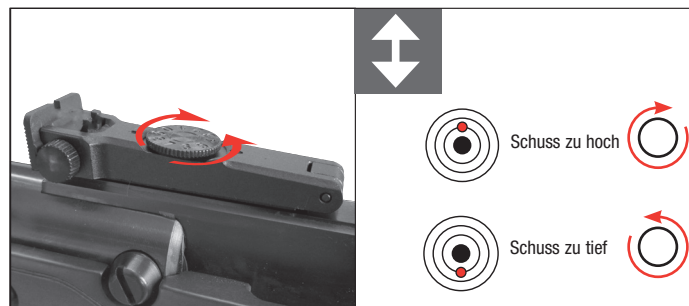



DE



SCHIESSEN

### ⚠️ ACHTUNG

- Hantieren Sie nur mit der Waffe, wenn diese gesichert ist.
- Achten Sie stets darauf, dass die Mündung in eine sichere Richtung zeigt.
- Wegen der hohen Energie der Waffe benutzen Sie nur Ziele, die nicht von den Geschossen durchdrungen werden können.

Achtung! Das Schießen mit ungeladenem Gewehr ist zu vermeiden, da der ungehemmte Prellschlag zu sehr hoher Beanspruchung des Gewehrs und des Zielfernrohrs führt.

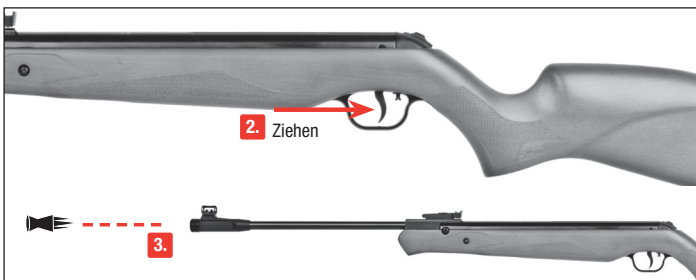

Beim Schießen mit Federkolbengewehren ist zu beachten, dass das Gewehr nicht zu fest im Anschlag gehalten wird. Ungenaue Schüsse wären die Folge. Auch verschiedene Diabolosorten erzielen unterschiedliche Ergebnisse.

Vergewissern Sie sich vor dem Schuss, dass Ziel und Umgebungsbereich sicher sind. Dann ziehen Sie den Abzug ruhig durch. Nach dem Abziehen bleiben Sie noch eine Sekunde auf der Zielscheibe. Dies verhindert Verreißen durch zu frühes Absetzen. Beachten Sie, dass eine Veränderung des Anschlages die Trefferlage verändert.

Achtung! Vermeiden Sie den Kontakt mit Ihren Händen zu Gesicht und Mund, wenn Sie Luftgewehrkugeln aus Blei in der Hand hatten. Waschen Sie gründlich Ihre Hände, um die Bleipartikel zu entfernen.

### Entspannen und Entladen

Falls Sie sich entschließen, doch nicht zu schießen, gehen Sie folgendermaßen vor:

Zum Entladen entspannen Sie zuerst das Gewehr: Dazu knicken Sie den Lauf bis in die hintere Rastposition und halten Sie den Lauf mit einer Hand sicher fest, entsichern Sie Ihr Gewehr und betätigen Sie den Abzug.

**ACHTUNG! Den Lauf sicher festhalten!**

Dann führen Sie den Lauf langsam in seine Ausgangsposition.

Zum Entladen öffnen Sie den Lauf, ohne die Kolbenfeder zu spannen und drücken Sie das Diabolo mit einem Putzstock aus dem Lauf.

Betätigen Sie nie den Abzug, wenn das Gewehr gespannt und der Lauf abgeknickt ist (Ausnahme - Entspannen, s.o.). Der Lauf würde nach oben schlagen, sich verbiegen und eventuell zu Verletzungen führen! Der Kolben schlägt auf das Spanngestänge und kann brechen. Ebenso kann es zu gerissenen oder gebrochenen Schäften kommen.

**Jede Gewährleistung würde entfallen.**

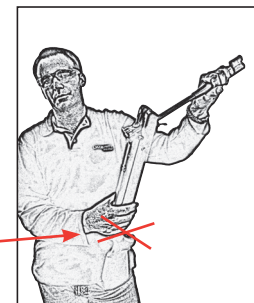

Bei geknicktem Gewehr nie den Abzug betätigen (Ausnahme - Entspannen, s.o.)







## LAUFREINIGUNG UND PFLEGE

Vergewissern Sie sich, dass Ihr Gewehr ungespannt und ungeladen ist.  
In regelmäßigen Abständen sollte der Lauf mit dafür vorgesehenen Hilfsmitteln geputzt werden.  
Von der Reinigung mit Drahtbürsten wird abgeraten, weil das Laufinnere beschädigt werden könnte.

Äußere Metallteile sollten hin und wieder mit einem leicht in Waffenöl getränktem Tuch abgerieben werden und das Knickgelenk am Lauf sollte regelmäßig leicht geölt werden.

**Achtung!** Lagern Sie Ihr Luftgewehr nicht mit gespannter Kolbenfeder. Dies ist ein gefährlicher Zustand und die Kolbenfeder könnte ermüden, wodurch die Schussleistung geringer wird.

Beim Einsatz von Reinigungspropfen Art.-Nr. 3.2055 hat sich bewährt, hinter einen eingöhlten Filz ein Spitzkopfdiablo zu setzen und beides dann gemeinsam auf einen sicheren Kugelfang abzuschießen. Die Diabolospitze sorgt für den nötigen Anpressdrucks des Filzes an der Laufwandung, was die Reinigungsleistung erhöht und einen Leerschuss verhindert.

### Reinigungspropfen Artikel Nr. 3.2055



### Reinigungsstab Artikel Nr. cal. 4,5 mm / cal. 5,5 mm 3.2054

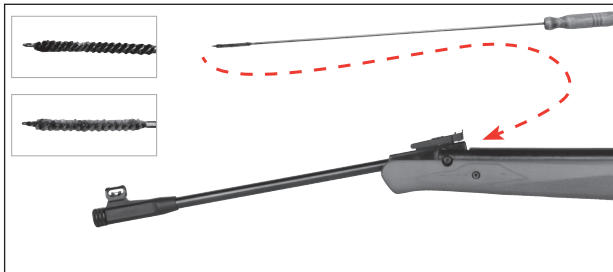

## ZUBEHÖR UND PROBLEME

DE

3-Kammer Schalldämpfer  
2.4849

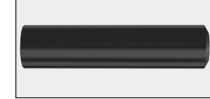

Walther Federfett, 10ml  
3.2061



Walther Kolbenfett, 30ml  
3.2060



## PROBLEME

### MÖGLICHE GRÜNDE

PROBLEME	Waffe gesichert	Lauf verschmutzt	Falsche Munition	Munition falsch geladen	Nochmalig Lauf knicken, bis der Kolben hörbar einrastet
schlechte Schussleistung		●	●	●	
Waffe schießt nicht	●		●	●	●
geringe Geschwindigkeit		●	●	●	



DE



## SCHALLDÄMPFER

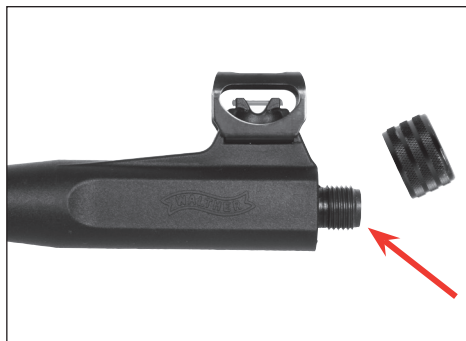

Um den Schalldämpfer anzubringen, muss erst die Laufmutter entfernt werden. Danach kann der Schalldämpfer aufgeschraubt werden. Bitte die waffenrechtlichen Hinweise zu Schalldämpfern in Ihrem Land beachten.





WALTHER®

# WALTHER PARRUS



**AIR RIFLE · LUFTGEWEHR · CARABINE À AIR COMPRIMÉ · CARABINA DE AIRE COMPRIMIDO**  
**FUCILE AD ARIA COMPRESSA · ПНЕВМАТИЧЕСКАЯ ВИНТОВКА · BROŃ PNEUMATYCZNA · HAVALI TÜFEK**  
cal. 4,5 mm (.177)  
cal. 5,5 mm (.22)

EN Operating instructions 2 - 9 | DE Bedienungsanleitung 10 - 18 | FR Mode d'emploi 19 - 27 | ES Instrucciones de uso 28 - 36  
IT Istruzioni per l'uso 37 - 45 | RU Инструкция по эксплуатации 46 - 54 | PL Instrukcja obsługi 55 - 63 | TR Kullanım Kılavuzu 64 - 72



## MANIEMENT DES ARMES EN TOUTE SÉCURITÉ



### DÉSIGNATION DES PIÈCES



### UTILISATION



### ENTRETIEN



### CONSIGNES DE SÉCURITÉ

Vous devez être habitué à manipuler votre arme correctement et de manière sûre. En considération des règles de base pour tirer en toute sécurité, n'oubliez pas que tout contact avec l'arme est considéré comme une manipulation.

- Maniez toujours l'arme comme si elle était chargée.
- Enclenchez toujours la sûreté avant de charger l'arme afin d'éviter tout tir involontaire. Ne mettez jamais le doigt sur la détente avant d'être prêt à tirer.
- Utilisez seulement les munitions prévues pour cette arme.
- Pointez toujours l'arme dans une direction sûre.
- De manière générale, tirer n'est autorisé que sur les stands de tir homologués par la police. La législation sur les armes en vigueur définit dans quelle mesure le tir peut également être autorisé en dehors des stands de tir (par exemple dans une zone de chasse). Dans tous les cas, il convient de prendre en compte la zone de danger des projectiles.
- Ne transportez jamais une arme chargée. Armez-la seulement lorsque vous êtes prêt à tirer.
- Ne pointez jamais l'arme vers des personnes ou des animaux. Évitez les tirs pouvant ricocher. Ne tirez jamais sur des surfaces lisses ou dures ou sur l'eau.
- Avant de tirer, assurez-vous que la cible et les alentours ne présentent aucun danger.
- Vérifiez toujours que l'arme est déchargée avant de la transporter ou lorsque vous la recevez d'autrui.
- Veillez à maîtriser la direction dans laquelle l'arme est pointée même si vous trébuchez ou tombez.
- Pour des raisons de sécurité, portez des lunettes de protection lorsque vous tirez.
- Toujours ranger l'arme en sécurité, déchargée, hors de portée des personnes non autorisées (personnel non formé, enfants et adolescents de moins de 18 ans) et séparée des munitions.
- Ne remettez cette arme, accompagnée du mode d'emploi, qu'à des personnes connaissant parfaitement le maniement de cette arme et ayant atteint l'âge minimal légal selon la loi applicable aux armes dans le pays concerné.
- Toute modification ou réparation de l'arme doit être effectuée par une entreprise spécialisée ou un armurier.
- Ne posez jamais une arme chargée.
- Déchargez toujours l'arme avant de la remettre à d'autres personnes.
- Le plomb est nocif. Se laver les mains après un contact avec la peau.

### GARANTIE

La société Umarex s'engage à réparer ou à remplacer votre arme durant une période déterminée légalement à compter de la date d'achat, à condition que vous ne soyez pas responsable du défaut. Pour cela, remettez l'arme à un revendeur autorisé, décrivez-lui le problème et joignez le justificatif d'achat correspondant.

Les armes à air comprimé de la société UMAREX GmbH & Co. KG sont fabriquées conformément aux directives de conformité de l'institut allemand « Physikalisch-Technische Bundesanstalt (PTB) », à la loi fédérale, aux prescriptions CIP et au savoir-faire technique de la société UMAREX GmbH & Co. KG dans le domaine des armes.

Ainsi, nous ne pouvons être tenus responsables si, après exportation à l'étranger, cette marchandise ne répond pas aux prescriptions légales en vigueur dans le pays en question et si le possesseur/acheteur doit pour cette raison faire face à des difficultés juridiques ou toute autre conséquence pouvant découler de ce fait.



## CONSIGNES DE SÉCURITÉ



### ATTENTION

Pour votre sécurité et celle des autres, veuillez lire attentivement tout le mode d'emploi avant de tirer pour la première fois avec cette arme. Les acheteurs et possesseurs d'armes ont pour obligation de respecter tous les règlements relatifs à l'utilisation et à la possession d'armes à air comprimé. Il est interdit de modifier l'arme, ceci pouvant entraîner un changement de classification légale de l'arme. En cas de non-respect de cette règle, la garantie du fabricant expire immédiatement.

## RÉPARATION

Une arme qui ne fonctionne pas correctement est dangereuse. Il est difficile de réparer soi-même une arme et un assemblage incorrect peut entraîner de dangereux dysfonctionnements.

**Attention :**

**Ne faites vérifier et réparer votre arme que par un spécialiste / armurier autorisé !**

## CARACTÉRISTIQUES TECHNIQUES

Système	Carabine à air comprimé / canon basculant			
Sûreté	Sûreté automatique de la détente			
Détente	Pré-course réglable, XT (target)			
Nombre de tirs	1 diabolo (1 tir)			
Longueur du canon	490 mm			
Longueur totale	1211 mm			
Largeur totale	54 mm			
Hauteur totale	200 mm			

Modèle	Parrus		Parrus WS	
	Calibre	4,5 mm	5,5 mm	4,5 mm
Énergie max.	30 J		30 J	
Poids	3,9 kg		4,2 kg	
Crosse	Crosse en plastique		Crosse en bois	



## DÉSIGNATION DES PIÈCES

FR

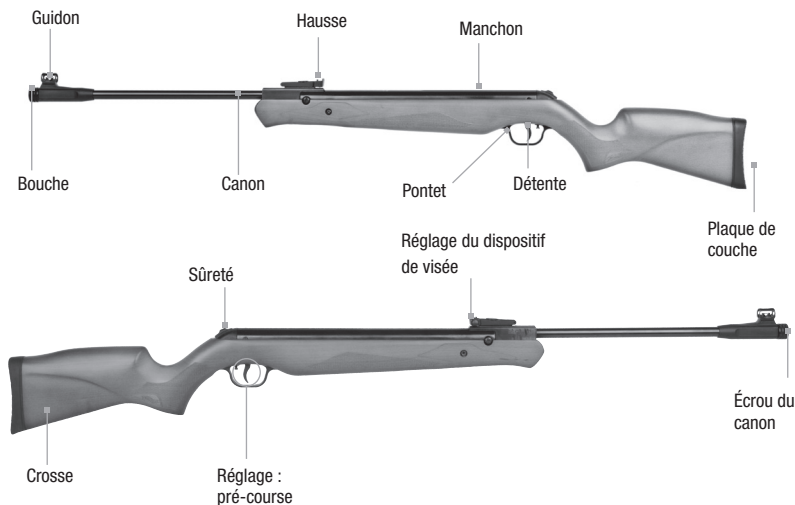

## RÉGLAGE DE LA DÉTENTE

La carabine dispose d'une sûreté de détente qui sécurise automatiquement votre arme à chaque processus de chargement. Pour enlever la sûreté, poussez le levier de sûreté en position avant. Cf. illustrations !



### ATTENTION

Ne manipulez l'arme que lorsque la sûreté est enclenchée. Veuillez à toujours pointer la bouche de l'arme dans une direction sûre.



FR



SÛRETÉ



RÉGLAGE DÉTENTE STANDARD



SAFE

FIRE

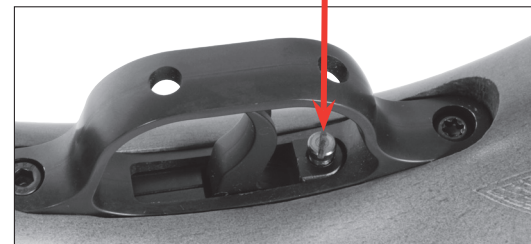

1 Réglage de la pré-course



La pré-course, c'est-à-dire le trajet de la languette de détente jusqu'au point de poussée, peut être réglée individuellement.





## ARMEMENT ET CHARGEMENT

FR

### ATTENTION

- Ne laissez pas trop longtemps la carabine avec le ressort du piston comprimé. Cela peut entraîner des accidents et solliciter inutilement le ressort du piston, ce qui diminue les performances de tir de l'arme.
- Ne tirez pas à vide (sans projectile). Cela pourrait endommager l'arme.

#### REMARQUE :

Après armement, la sûreté de l'arme est automatiquement enclenchée.

Pour l'armement, tapez légèrement sur le canon par le haut jusqu'à ce que le canon se débloque (1.). Abaissez le canon jusqu'à ce que la détente s'enclenche de manière audible (2.).

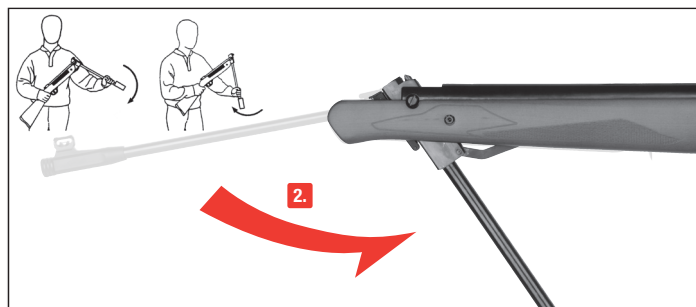

### ATTENTION

Attention ! Lors de l'armement et du chargement, tenez toujours fermement le canon d'une main. N'actionnez jamais la détente lorsque le canon est ouvert. Le canon se rabattrait vers le haut, se tordrait et pourrait entraîner des blessures ! La crosse pourrait également se casser ou se fendre. **Toute prestation de garantie serait alors exclue.**

Attention: Ne tirez pas avec des projectiles non appropriés, des fléchettes par exemple. Seuls des diabolos d'un calibre adapté doivent être utilisés avec les carabines à air comprimé à canon rayé.

Le diabolo est introduit à l'extrémité arrière du canon (3.). Pour fermer, ramenez le canon dans sa position initiale (4.). La carabine est à présent prête à tirer et la sûreté enclenchée.

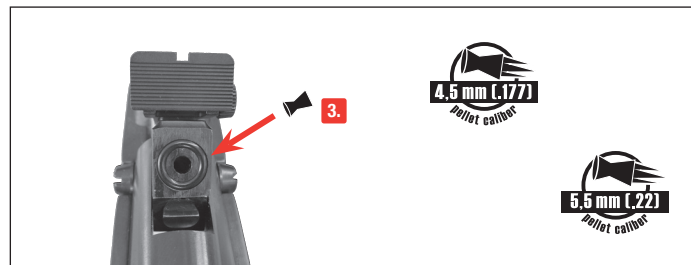



FR



VISER

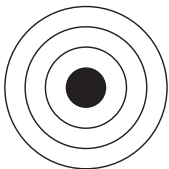

Idéal

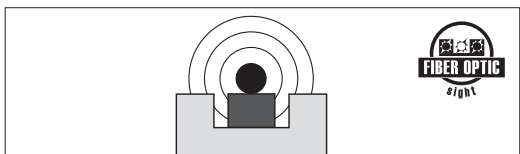

Mauvaise position

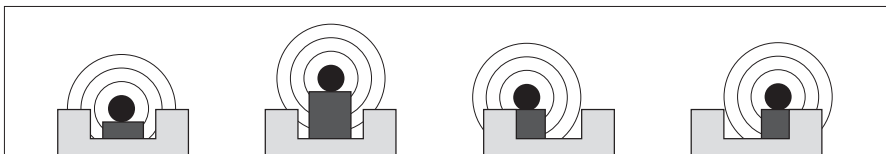

RÉGLAGE DU DISPOSITIF DE VISÉE



La hausse du dispositif de visée ouvert de votre carabine peut être réglée latéralement et en hauteur. Cf. illustrations !

RÉGLAGE LATÉRAL

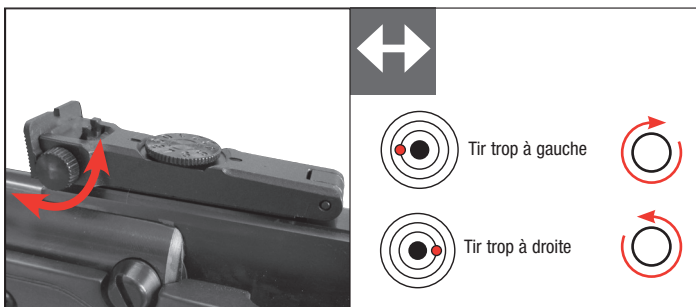

RÉGLAGE EN HAUTEUR

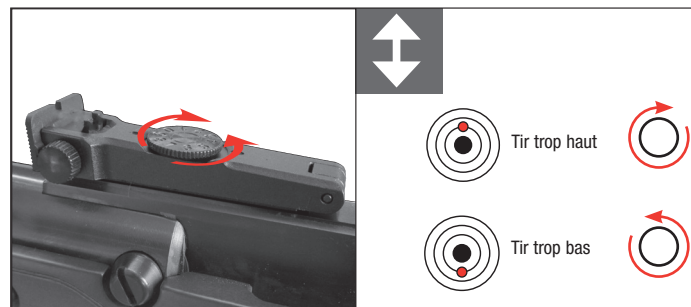





FR

## ATTENTION

- Ne manipulez l'arme que lorsque la sûreté est enclenchée.
- Veillez à toujours pointer la bouche de l'arme dans une direction sûre.
- En raison de la forte puissance de cette arme, n'utilisez que des cibles ne pouvant pas être traversées par les projectiles.

Attention ! Veuillez éviter de tirer avec une arme non chargée, car la frappe à vide sans obstacle sollicite fortement la carabine.

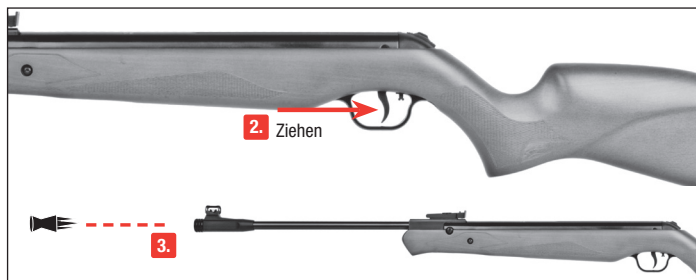

Lorsque vous tirez avec une carabine à piston-ressort, vous devez veiller à ne pas tenir trop fermement la carabine. Il en résulterait une moins bonne précision de tir. Les résultats obtenus varient également en fonction des types de diabolos utilisés. Avant de tirer, assurez-vous que la cible et les alentours ne présentent aucun danger. Appuyez doucement sur la détente. Après le tir, restez encore quelques secondes sur la cible. Cela évite un entraînement par une dépose trop rapide. Considérez qu'un changement de la position de tir entraîne un déplacement de l'impact.

Attention ! Évitez de porter vos mains à votre visage et à votre bouche lorsque vous avez des munitions de carabine à air comprimé en plomb dans la main.

## Désarmement et déchargement

Si vous décidez finalement de ne pas tirer, procédez de la manière suivante :

Pour le déchargement, désarmez tout d'abord la carabine. Pour cela, rabaissez le canon jusqu'à ce qu'il s'enclenche et maintenez-le fermement d'une main, enlevez la sûreté de votre carabine et actionnez la détente.

**ATTENTION : Tenez fermement le canon !**

Ramenez ensuite lentement le canon dans sa position initiale.

Pour décharger l'arme, ouvrez le canon sans comprimer le ressort du piston et expulsez le diablo à l'aide d'une tige de nettoyage.

N'actionnez jamais la détente lorsque la carabine est armée et le canon ouvert (exception – désarmement, voir ci-dessus). Le canon se refermerait, se tordrait et pourrait entraîner des blessures ! Le piston frappe la barre d'armement et peut rompre. Cela peut également casser ou fendre la crosse.

**Toute prestation de garantie serait alors exclue.**

Ne jamais actionner la détente lorsque la carabine est pliée (exception – désarmement, voir ci-dessus).

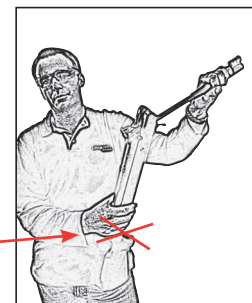



FR



## NETTOYAGE DU CANON ET ENTRETIEN

Assurez-vous que votre carabine est désarmée et déchargée.

Le canon doit être nettoyé à intervalles réguliers à l'aide d'accessoires et produits prévus à cet effet. Il est déconseillé d'utiliser des brosses métalliques, car celles-ci peuvent endommager l'intérieur du canon. Les parties métalliques extérieures doivent être frottées de temps en temps avec un chiffon légèrement imbibé d'huile pour armes et la charnière du canon doit être légèrement huilée à intervalles réguliers.

Attention ! Veillez à ce que le ressort de piston ne soit pas sous tension lorsque vous rangez votre arme. Cela peut être dangereux et détériorer le ressort, ce qui aurait une incidence sur la performance de tir.

En cas d'utilisation de tampons de nettoyage réf. 3.2055, la mise en place d'un diabolo à tête pointue derrière un feutre imbibé d'huile suivie de ces deux éléments ensemble sur une cible sûre a montré ses preuves. La pointe du diabolo fournit la pression d'appui nécessaire du feutre sur la paroi du canon, ce qui améliore la performance de nettoyage et empêche un tir à vide.

**Tampon de nettoyage, réf. 3.2055**

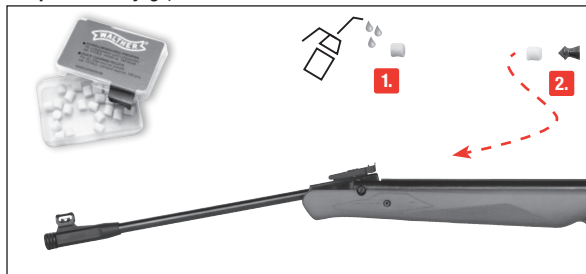

**Tige de nettoyage, cal. 4,5 mm réf. 3.2050 / cal. 5,5 mm réf. 3.2051**

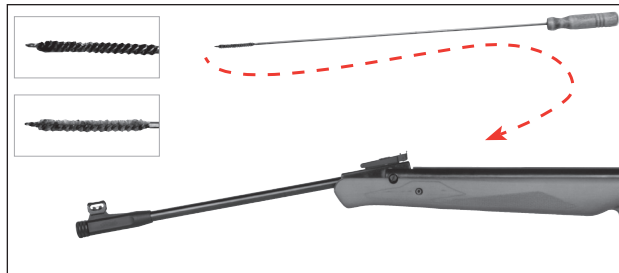

## ACCESSOIRES ET DYSFONCTIONNEMENTS

Silencieux 3 chambres  
2.4849

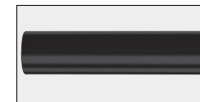

Graisse Walther pour ressorts, 10ml  
3.2061



Graisse pour piston Walther, 30ml  
3.2060



### DYSFONCTIONNEMENTS

### CAUSES POSSIBLES

DYSFONCTIONNEMENTS	sûreté de l'arme enclenchée	canon encrassé	mauvaise munition	munition mal chargée	Plier à nouveau le canon jusqu'à ce que le piston s'enclenche de manière audible.
mauvaise performance de tir		●	●	●	
l'arme ne tire pas	●		●	●	●
faible vitesse du projectile		●	●	●	



## SILENCIEUX

FR

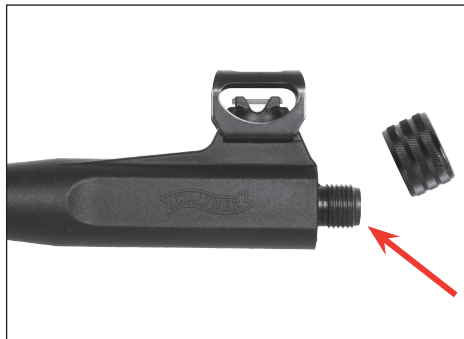

Pour fixer le silencieux, l'écrou du canon doit tout d'abord être retiré.  
Le silencieux peut ensuite être vissé.  
Veuillez prendre en compte les dispositions légales qui s'appliquent aux silencieux dans votre pays.



WALTHER®

# WALTHER PARRUS



**AIR RIFLE · LUFTGEWEHR · CARABINE À AIR COMPRIMÉ · CARABINA DE AIRE COMPRIMIDO**  
**FUCILE AD ARIA COMPRESSA · ПНЕВМАТИЧЕСКАЯ ВИНТОВКА · BROŃ PNEUMATYCZNA · HAVALI TÜFEK**  
cal. 4,5 mm (.177)  
cal. 5,5 mm (.22)

EN Operating instructions 2 - 91 | DE Bedienungsanleitung 10 - 18 | FR Mode d'emploi 19 - 27 | ES Instrucciones de uso 28 - 36  
IT Istruzioni per l'uso 37 - 45 | RU Инструкция по эксплуатации 46 - 54 | PL Instrukcja obsługi 55 - 63 | TR Kullanım Kılavuzu 64 - 72



## MANEJO SEGURO DE ARMAS

ES



### DESIGNACIÓN



### MANEJO



### CUIDADOS



### INSTRUCCIONES DE SEGURIDAD

Ud. deberá estar familiarizado con el manejo correcto y seguro de su arma. Respecto a las reglas básicas para disparar con seguridad, considere cada contacto con el arma como parte de su manejo.

- Trate el arma como si siempre estuviera cargada.
- Cargue siempre el arma con el seguro activado para evitar disparos involuntarios.
- Mantenga el dedo siempre fuera del gatillo y colóquelo solamente cuando vaya a disparar.
- Utilice únicamente proyectiles específicos para esta arma.
- Mantenga la boca del arma siempre en una dirección segura.
- Sólo está permitido disparar en los campos de tiro autorizados por la policía. Las leyes nacionales sobre armas disponen en que medida se puede también disparar fuera de los campos de tiro (por ejemplo en un coto de caza). En todo caso se debe observar la zona de peligro de los proyectiles.
- Nunca transporte el arma cargada. Cárguela solamente cuando tenga intención de disparar.
- Nunca apunte con el arma hacia personas o animales. Evite los disparos en los que el proyectil pueda rebotar: nunca dispare sobre superficies lisas y duras, ni al agua.
- Antes de disparar, asegúrese de que el objetivo y el entorno sean seguros.
- Antes de transportar el arma o de recibirla de manos de otra persona compruebe siempre que está descargada.
- Asegúrese de poder controlar la dirección a la que apunta la boca de la pistola, aún en caso tropiezo o de caída del arma.
- Por motivos de seguridad, cuando vaya a disparar póngase siempre gafas protectoras.
- Guarde siempre el arma descargada, separada de la munición y en lugar seguro para evitar que personas no autorizadas (personas sin formación, niños, personas menores de 18 años) puedan acceder a ella.
- Entregue esta arma, junto con las instrucciones de uso, únicamente a aquellas personas que:
  - estén perfectamente familiarizadas con el manejo de esta arma
  - hayan cumplido la edad mínima correspondiente fijada por la legislación en materia de armas del país respectivo.
- Cualquier modificación o reparación del arma deberá llevarla a cabo una empresa especializada o un armero.
- Nunca deje sin vigilancia un arma cargada.
- Siempre que entregue un arma a otra persona, asegúrese de que está descargada.
- El plomo es tóxico, lávese las manos si el plomo ha entrado en contacto con la piel.

### GARANTIA

La empresa Umarex se responsabiliza de reparar o sustituir su producto sin coste alguno en el plazo legalmente fijado a partir de la fecha de compra, siempre que el defecto no sea responsabilidad del propio usuario. Entregue el arma a un comerciante autorizado, describale el problema y adjunte el correspondiente comprobante de compra.

Las armas de aire comprimido de la empresa UMAREX GmbH & Co. KG se fabrican de conformidad con las normas de homologación del Instituto Federal PTB (Physikalisch-Technischer Bundesanstalt), con la Ley Federal alemana, la normativa que establece el centro CIP y la experiencia en fabricación de armas de UMAREX GmbH & Co. KG.

Por eso, no asumimos ninguna responsabilidad en el caso de que al exportar el arma a un país extranjero, ésta no cumpliera con la normativa legal local y el propietario o comprador tuviera que responder jurídicamente por dicho incumplimiento.



ES



## INSTRUCCIONES DE SEGURIDAD



## DESIGNACIÓN



### ATENCIÓN

Por su propia seguridad y la seguridad de los demás, lea completa y detenidamente las instrucciones de uso antes de utilizar esta arma. Los vendedores y compradores están obligados a cumplir todas las normas de uso y posesión de armas de aire comprimido. Cualquier modificación de esta arma puede resultar en un cambio de su clasificación legal y, por lo tanto, está prohibida. En este caso, la garantía del fabricante perderá su validez inmediatamente.

### REPARACIONES

Un arma que no funcione perfectamente es peligrosa. Es muy difícil reparar uno mismo un arma, y el ensamblaje incorrecto puede provocar fallos de funcionamiento peligrosos.

#### Atención:

La comprobación y reparación del arma debe dejarse en manos de especialistas autorizados o un armero.

### DATOS TÉCNICOS

Sistema	Carabina de aire comprimido/cañón abatible			
Seguro	Seguro automático del gatillo			
Gatillo	Carrera previa ajustable, XT (target)			
Número de disparos	1 balín diábolo (de 1 disparo)			
Longitud del cañón	490 mm			
Longitud total	1211 mm			
Anchura total	54 mm			
Altura total	200 mm			

Modelo	Parrus		Parrus WS	
Calibre	4,5mm	5,5mm	4,5mm	5,5mm
Energía máx.	30 J		30 J	
Peso	3,9 kg		4.2 kg	
Culata	Culata de plástico		Culata de madera	

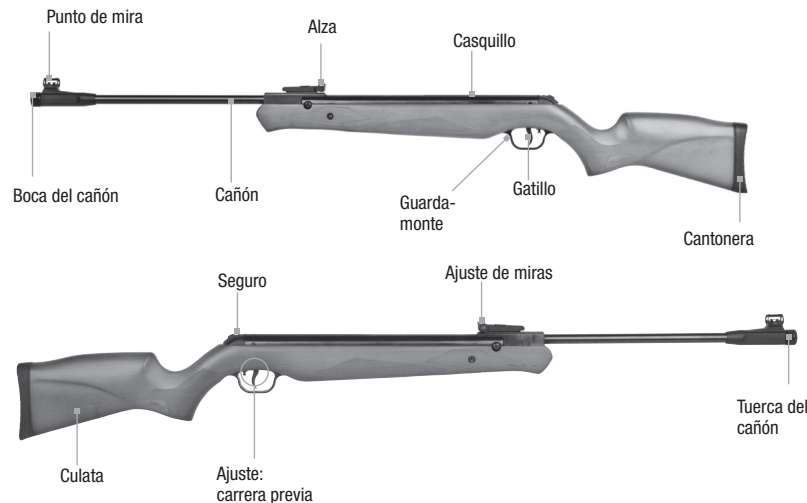

La carabina cuenta con un seguro en el gatillo que la asegura automáticamente cada vez que se arma. Para desactivar el seguro, lleve la palanca del seguro hasta la posición delantera. Véase las figuras correspondientes.



### ATENCIÓN

Manipule el arma únicamente cuando tenga el seguro activado. Asegúrese siempre de que la boca del cañón apunte siempre en una dirección segura.



SEGURO



AJUSTE DEL GATILLO ESTÁNDAR

ES



SAFE

FIRE

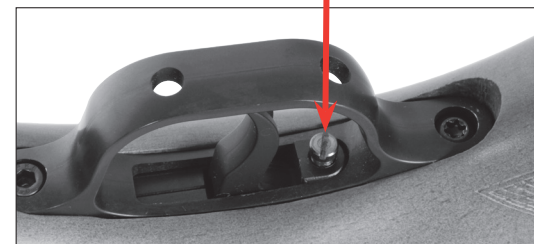

1 Ajuste de la carrera previa

La carrera previa, es decir, el recorrido de la lengüeta del gatillo hasta el punto de presión, puede ajustarse individualmente.





ES



## AMARTILLAR Y CARGAR

### ⚠ ATENCIÓN

- No deje la carabina de aire comprimido con el resorte del pistón armado durante mucho tiempo. Esto puede provocar accidentes y además el resorte del pistón podría fatigarse y mermar la capacidad de disparo del arma.
- No dispare el arma en seco (sin proyectil). Existe el peligro de daños.

#### AVISO:

El seguro del arma se activa automáticamente tras el amartillado.

Para amartillar el arma golpee sobre el cañón ligeramente desde arriba hasta que se desbloquee el retén del gatillo (1.). Ahora gire el cañón hacia abajo hasta que se oiga que el gatillo ha encajado (2.).

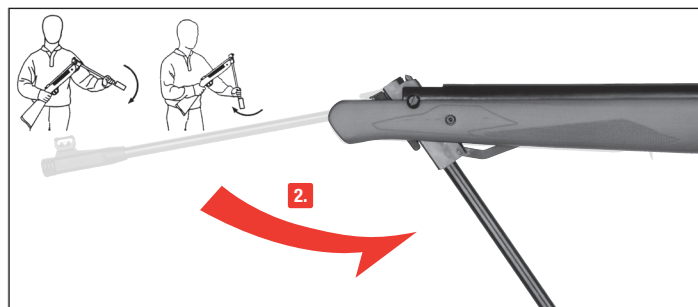

### ⚠ ATENCIÓN

¡Atención! A la hora de amartillar y cargar sostenga siempre el cañón firmemente con una mano. Nunca accione el gatillo cuando el cañón esté doblado. El cañón golpearía hacia arriba y se torcería y podría provocar lesiones. El resultado sería una culata agrietada o rota. **La garantía se extinguiría de inmediato.**

No emplee proyectiles inadecuados para esta arma, como por ejemplo, dardos. Para armas de aire comprimido con cañón de ánima rayada se deben usar balines diábolo en el calibre adecuado.

El balín diábolo se cargará en el extremo trasero del cañón (3.) Para cerrar lleve el cañón a su posición inicial (4.). El arma está ahora lista para disparar y con el seguro activado.

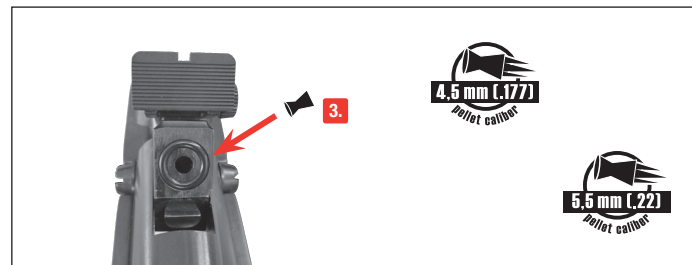





## APUNTAR

ES



Ideal

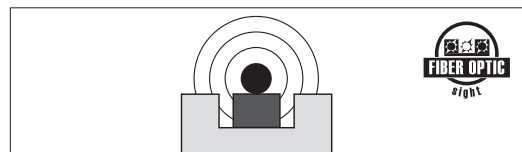

Erróneo

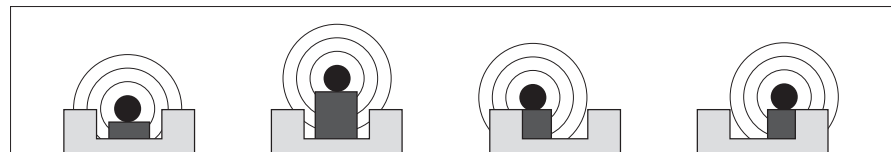

## AJUSTE DE LA MIRA



La mira abierta de su arma de aire comprimido se puede ajustar lateralmente y en altura. Véase las figuras correspondientes.

### AJUSTE LATERAL

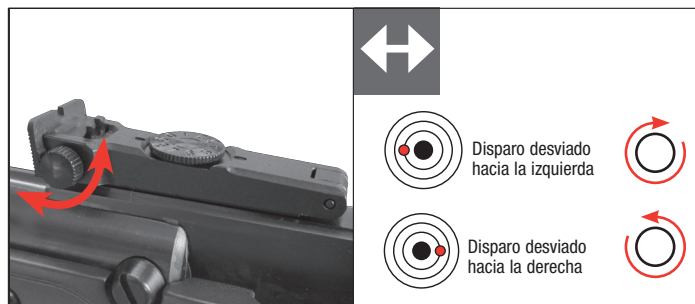

### AJUSTE EN ALTURA

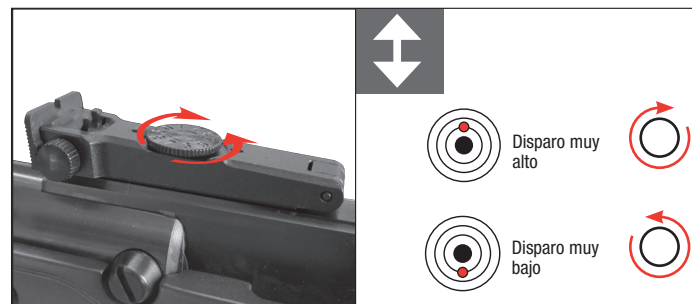



## DISPARAR

### ⚠ ATENCIÓN

- Manipule la pistola únicamente cuando tenga el seguro activado.
- Asegúrese siempre de que la boca del cañón apunte en una dirección segura.
- Debido a la alta energía del arma se tienen que seleccionar blancos que no puedan ser penetrados por el proyectil.

¡Atención! Evite disparar con el arma descargada, pues el golpe de retroceso incontrolado puede provocar una sollicitación muy elevada en la carabina.

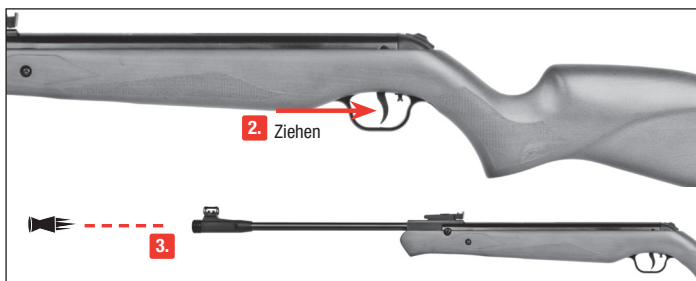

Cuando dispare una carabina con accionamiento pistón/resorte tenga en cuenta de no sujetarla con demasiada firmeza. El resultado podrían ser disparos inexactos. También se debe tener en cuenta que con diferentes tipos de balines se obtienen diferentes resultados. Antes de disparar, asegúrese de que el objetivo y el entorno sean seguros. Después, apriete el gatillo tranquilamente. Después de apretar el gatillo siga apuntando algunos segundos al blanco. Esto evita la rotura cuando se ha dejado de apuntar muy pronto. Tenga en cuenta que una modificación de la posición de disparo afectará la posición del punto de impacto.

¡Atención! Evite tocarse con las manos la cara y la boca si ha tocado balines de plomo para carabinas de aire comprimido.

### Desarmar y descargar

Si decide no disparar siga las siguientes instrucciones:

Para descargar tendrá que desarmartillar primero el arma. Para ello se debe abatir el cañón hasta la última posición de retención y sujetarlo bien con una mano, descativar el seguro y apretar el gatillo.

**ATENCIÓN:** Sujete muy bien del cañón.

Después, lleve lentamente el cañón a su posición inicial.

Para desarmar el arma, abra el cañón, sin tensar el resorte del pistón, y saque el balín diabólico del cañón presionando con una varilla de limpieza.

Nunca accione el gatillo cuando el arma esté armada y el cañón doblado (excepción – desarmar, véase arriba). El cañón podría saltar, torcerse y provocar lesiones. El pistón golpea contra la barra de amartillado y puede romperse. Las consecuencias podrían ser una culata agrietada o rota.  
**La garantía se extinguiría de inmediato.**

Nunca apriete el gatillo si la carabina está doblada (excepción – desarmar, véase arriba).

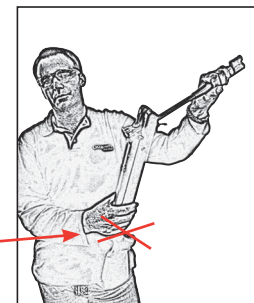



## LIMPIEZA Y CUIDADO DEL CAÑÓN

Asegúrese de que el arma esté desarmada y descargada.

El cañón debe limpiarse en intervalos regulares con materiales previstos para ello. No se aconseja limpiar el arma con cepillos de alambre, ya que el interior del cañón podría sufrir daños.

Las piezas metálicas exteriores se deberán frotar de vez en cuando con un trapo ligeramente impregnado de aceite para armas y la articulación del canon debe lubricarse con regularidad.

¡Atención! No almacene la carabina de aire comprimido con el resorte del pistón tensado. Esta es una condición peligrosa y el resorte del pistón podría fatigarse y mermar la capacidad de disparo del arma.

Al usar tapones de limpieza, n.º de art. 3.2055, se recomienda colocar un diábolo de cabeza puntiaguda detrás de un pellet de fieltro humedecido con aceite de armas y dispararlos juntos contra un parabalas seguro. La punta del diábolo presiona el pellet contra la pared del canon aumentando el efecto de limpieza y evitando un tiro en vacío.

**Tacos de limpieza, artículo n° 3.2055**



**Varillas de limpieza, artículo n°. cal. 4,5 mm 3.2050 / cal. 5,5 mm 3.2051**

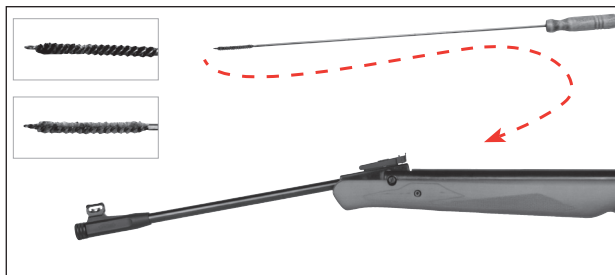

## ACCESORIOS Y PROBLEMAS

ES

Silenciador de 3 cámaras  
2.4849

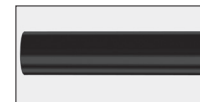

Grasa Walther para resortes, 10ml  
3.2061



Lubricante para pistones Walther, 30ml  
3.2060



## PROBLEMAS

### POSIBLES MOTIVOS

PROBLEMAS	Seguro activado	Cañón sucio	Munición inadecuada	Munición mal cargada	Vuelva a doblar el cañón. Deberá oírse un clic cuando encaje el pistón.
Potencia de disparo deficiente		●	●	●	
El arma no dispara	●		●	●	●
Baja velocidad de disparo		●	●	●	



ES



## SILENCIADOR

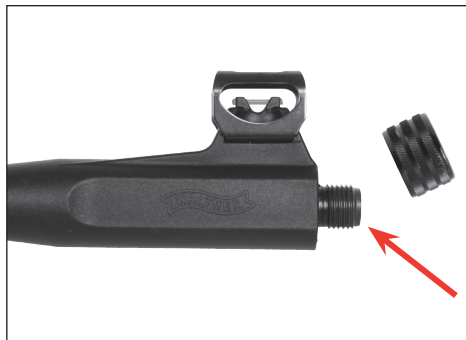

Para colocar el silenciador hay que quitar primero la tuerca del cañón. Después podrá atornillar el silenciador. Por favor, observe las normas legales vigentes para el uso de silenciadores en su país.





WALTHER®

# WALTHER PARRUS



**AIR RIFLE · LUFTGEWEHR · CARABINE À AIR COMPRIMÉ · CARABINA DE AIRE COMPRIMIDO**  
**FUCILE AD ARIA COMPRESSA · ПНЕВМАТИЧЕСКАЯ ВИНТОВКА · BROŃ PNEUMATYCZNA · HAVALI TÜFEK**  
cal. 4,5 mm (.177)  
cal. 5,5 mm (.22)

EN Operating instructions 2 - 9 | DE Bedienungsanleitung 10 - 18 | FR Mode d'emploi 19 - 27 | ES Instrucciones de uso 28 - 36  
IT Istruzioni per l'uso 37 - 45 | RU Инструкция по эксплуатации 46 - 54 | PL Instrukcja obsługi 55 - 63 | TR Kullanım Kılavuzu 64 - 72



IT



## UTILIZZO SICURO DELLE ARMI AD ARIA COMPRESSA



### DESCRIZIONE



### UTILIZZO



### MANUTENZIONE



### NORME DI SICUREZZA

È molto importante essere assolutamente certi di quello che si fa quando si maneggia un'arma. Nell'ottica delle norme di base per un utilizzo sicuro delle armi ad aria compressa, ricordate sempre che toccare un'arma, significa contemporaneamente maneggiarla.

- Trattate l'arma sempre come se fosse carica.
- Quando caricate l'arma, attivate sempre la sicura per evitare che involontariamente parta un colpo. Tenete il dito sempre al di fuori del ponticello, fino all'attimo prima di sparare.
- Utilizzate solo i proiettili indicati per quest'arma.
- Indirizzate l'arma sempre in una direzione sicura.
- In linea generale, il tiro è ammesso soltanto in poligoni di tiro omologati dalle forze d'ordine. La legislazione nazionale sulle armi regola in quale misura il tiro può essere consentito al di fuori dei poligoni (ad es. in una riserva di caccia). In ogni caso bisogna tener conto della zona di rischio dei proiettili.
- Non trasportate mai un'arma carica. Caricatela soltanto se volete sparare.
- Non indirizzate mai l'arma verso persone o animali. Controllate che il proiettile non possa rimbalzare. Non sparate mai su superfici lisce, dure o sull'acqua.
- Accertatevi prima di sparare della sicurezza del bersaglio e delle sue immediate vicinanze.
- Controllate sempre se l'arma è scarica prima di trasportarla o prima di prenderla in consegna da un'altra persona.
- Tenete l'arma in modo da poterne controllare la direzione della volata anche se inciampate o state cadendo.
- Per motivi di sicurezza consigliamo di portare occhiali di protezione durante il tiro.
- Conservate l'arma sempre al sicuro e scarica, al di fuori dalla portata di persone non autorizzate (persone non addestrate, bambini e giovani inferiori ai 18 anni), e separata dalle munizioni.
- Affidate quest'arma, insieme con le istruzioni d'uso, esclusivamente a persone
  - che hanno perfetta dimestichezza con il maneggio di quest'arma, e
  - che hanno raggiunto l'età minima legale secondo la legge sulle armi in vigore nel vostro paese.
- Qualsiasi modifica o riparazione dell'arma deve essere effettuata esclusivamente da ditte o armaioli specializzati.
- Non lasciate mai incustodita l'arma carica.
- Scaricate la vostra arma prima di consegnarla ad altre persone.
- Il piombo è tossico. Dopo un contatto con la pelle lavate le mani.

### GARANZIA

Entro un anno dalla data di acquisto, la ditta Umarex procede gratuitamente alla riparazione o sostituzione dell'arma, a condizione che il difetto non sia imputabile all'utilizzatore. Affidate l'arma ad un rivenditore autorizzato, descrivete il problema e consegnate la prova di acquisto.

Le armi ad aria compressa prodotte dalla ditta UMAREX GmbH & Co. KG vengono costruite in conformità ai requisiti di certificazione dell'Ente federale fisico-tecnico (Physikalisch-Technische Bundesanstalt PTB), alle leggi federali, alla normativa CIP e in base al know how acquisito dalla ditta UMAREX GmbH & Co. KG nella fabbricazione di armi sportive.

In caso di esportazione all'estero, il produttore declina qualsiasi responsabilità per la non conformità dell'arma alle norme vigenti nel paese di destinazione nonché per eventuali difficoltà giuridiche e le relative conseguenze che ne potrebbero risultare per il proprietario/l'acquirente.



## NORME DI SICUREZZA



### ATTENZIONE

Per la vostra e per l'altrui sicurezza, leggete attentamente e completamente le istruzioni di montaggio prima di usare l'arma per la prima volta. L'acquirente ed il detentore dell'arma hanno l'obbligo di seguire tutte le regole vigenti per il possesso e l'utilizzo delle armi ad aria compressa. Qualsiasi modifica apportata all'arma è inammissibile in quanto può comportare una variazione della classificazione secondo le norme vigenti sul possesso delle armi. In questo caso la garanzia del produttore decade con effetto immediato.

## RIPARAZIONE

Un'arma che non funziona perfettamente è pericolosa. È molto difficile riparare autonomamente un'arma, e un assemblaggio non corretto può determinare pericolosi malfunzionamenti.

Attenzione:

Fate controllare e riparare l'arma esclusivamente da un rivenditore/armaiolo autorizzato.

## SPECIFICHE TECNICHE

Sistema	Fucile ad aria compressa / Canna basculante	
Sicura	Sicura automatica del grilletto	
Grilletto	Precorsa regolabile, XT (target)	
Numero di colpi	1 diavolo (monocolpo)	
Lunghezza della canna	490 mm	
Lunghezza totale	1211 mm	
Larghezza totale	54 mm	
Altezza totale	200 mm	

Modello	Parrus		Parrus WS	
	Calibro	4,5 mm	5,5 mm	4,5 mm
Energia max.	30 J		30 J	
Peso	3,9 kg		4,2 kg	
Calcio	Calcio di plastica		Calcio di legno	



## DESCRIZIONE

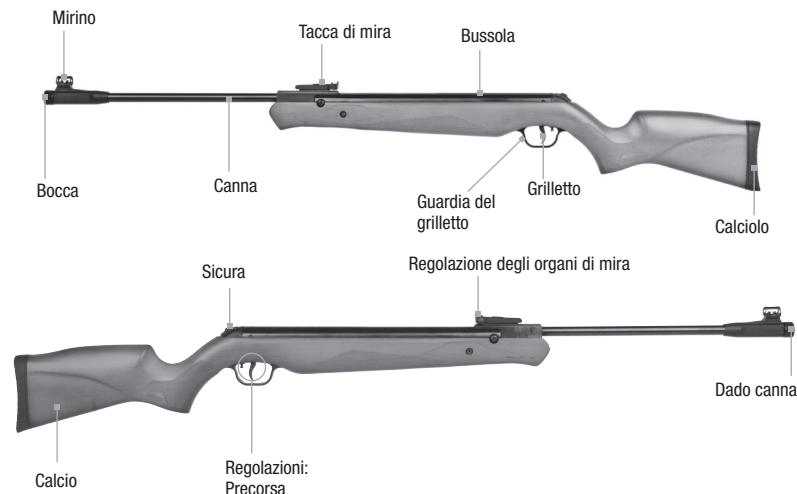

## SICURA

Il fucile ha una sicura del grilletto, la quale assicura automaticamente la vostra arma in ogni processo di armamento. Per togliere la sicura spostare la leva di sicurezza nella posizione anteriore. Vedere figure!



### ATTENZIONE

Maneggiate l'arma solo quando la sicura è attivata. Badate sempre a che la bocca dell'arma sia orientata in una direzione sicura.



IT



SICURA



REGOLAZIONE DEL GRILLETTO STANDARD



SAFE

FIRE

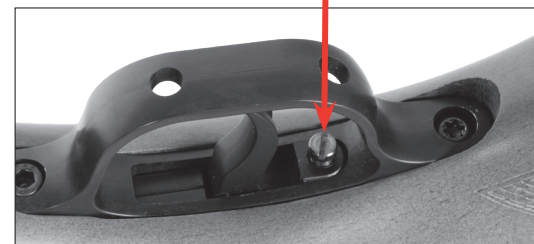

1 Regolazione della precorsa

La precorsa, vale a dire la corsa della linguetta del grilletto fino al punto di resistenza, è regolabile individualmente.







## ARMAMENTO E CARICAMENTO

IT

### ⚠ ATTENZIONE

- Non lasciare il fucile ad aria compressa con la molla del pistone armata per molto tempo. Ciò può condurre a incidenti e inoltre può affaticare la molla del pistone, danneggiando così il rendimento di tiro dell'arma.
- Non sparare a secco (senza proiettile). Esiste il pericolo di danneggiare l'arma.

#### NOTA:

Una volta armata l'arma è messa in sicurezza automaticamente.

Per caricare l'arma, colpite leggermente sulla canna procedendo dall'alto, fino a che la canna si sblocca (1.) A questo punto ribaltate la canna fino a che il grilletto scatta in posizione in modo udibile (2).

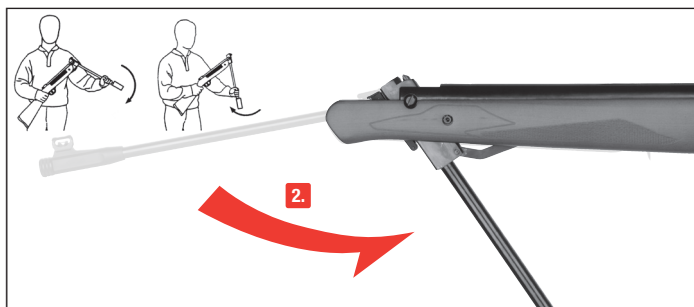

### ⚠ ATTENZIONE

Attenzione! Quando armate e caricate tenete sempre saldamente la canna con una mano. Non azionate mai il grilletto quando la canna è ripiegata. La canna salirebbe di colpo verso l'alto, piegandosi ed eventualmente provocando ferimenti! Il risultato sarebbe la crepatura o rottura del calcio. **In questo caso decade ogni garanzia.**

Non sparate con proiettili non idonei, come ad es. piumini. Per fucili ad aria compressa con canna rigata sono idonei soltanto diavolo con calibro adeguato.

Il diavolo viene caricato all'estremità posteriore della canna (3.). Per chiudere l'arma, riportate la canna nella propria posizione di partenza (4.). Il fucile è ora pronto al fuoco e con sicura inserita.

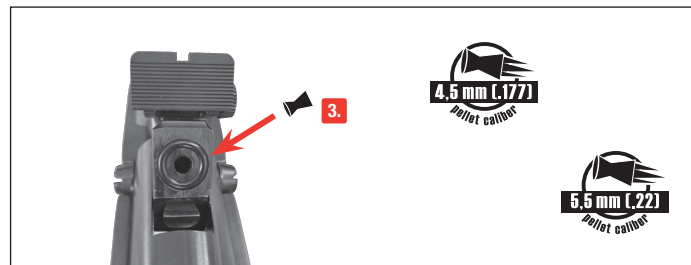



IT



## PUNTAMENTO

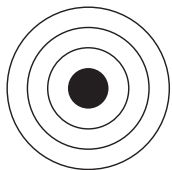

Ideale

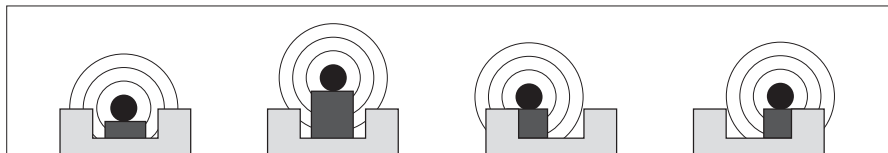
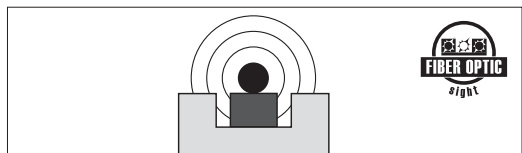

## REGOLAZIONE DEL DISPOSITIVO DI MIRA

La tacca di mira del vostro fucile ad aria compressa è regolabile lateralmente e in altezza. Vedere figure!



### REGOLAZIONE LATERALE

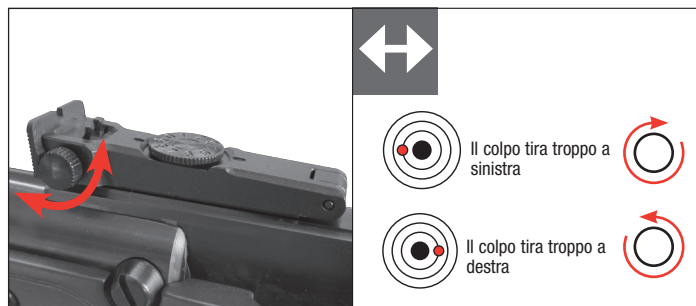

### REGOLAZIONE IN ALTEZZA

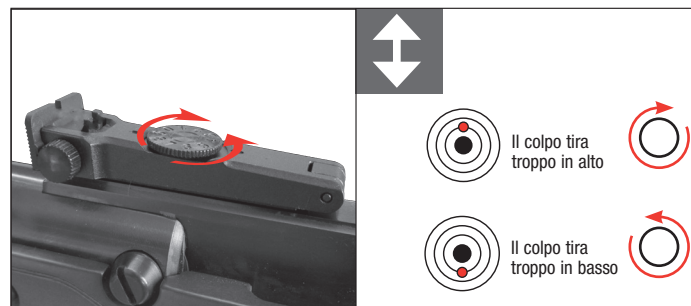



IT

## ATTENZIONE

- Maneggiate l'arma solo quando la sicura è attivata.
- Badate sempre a che la bocca dell'arma sia orientata in una direzione sicura.
- Trattandosi di un'arma high-energy, usate soltanto bersagli non penetrabili dal proiettile.

Attenzione! Sparare con l'arma scarica deve essere evitato, dato che il colpo d'urto in avanti, non frenato, conduce a una sollecitazione molto elevata del fucile.

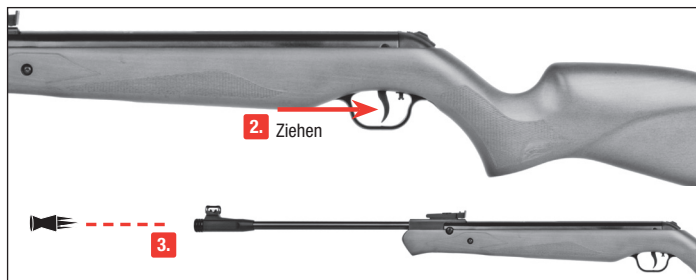

Quando si spara con fucili con pistone a molla bisogna prestare attenzione al fatto che il fucile non venga tenuto troppo saldamente nell'arresto. Anche differenti tipi di diabolo danno risultati differenti.

Assicuratevi prima di sparare che l'obiettivo e l'area circostante siano sicuri. Quindi tirate il grilletto con tranquillità. Una volta tirato il grilletto rimanete ancora alcuni secondi sul bersaglio.

Ciò evita una deviazione a causa del deposito troppo rapido.

Tenete presente che una modifica dell'arresto varia il punto di impatto.

Attenzione! Non portate le vostre mani a contatto con il viso e la bocca, quando avete maneggiato proiettili di piombo per fucili ad aria.

## Disarmamento e scaricamento

Nel caso abbiate comunque deciso di non sparare, agite come segue:

Per scaricare l'arma innanzi tutto disarmatela. A questo scopo ripiegate la canna fino alla posizione di arresto posteriore e tenetela saldamente con una mano, togliete la sicura del fucile e azionate il grilletto.

**ATTENZIONE:** tenere saldamente la canna!

Quindi conducete la canna lentamente nella sua posizione di partenza.

Per disarmare il fucile aprite la canna, senza armare la molla del pistone e con uno scovolo spingete il diabolo fuori dalla canna.

Non azionate mai il grilletto quando il fucile è armato e la canna è ripiegata (eccezione – disarmamento, ved. sopra). La canna salirebbe di colpo verso l'alto, piegandosi ed eventualmente provocando ferimenti! Il pistone urta sulla tiranteria dell'asta e può rompersi. Può anche verificarsi una crepatura o una rottura dei calci. **In questo caso decade ogni garanzia.**

Non azionare mai il grilletto quando il fucile è piegato (eccezione – disarmamento, ved. sopra).

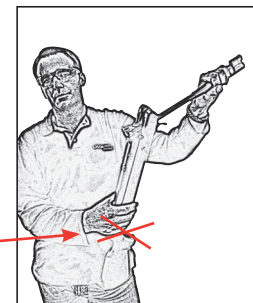



## PULIZIA DELLA CANNA E MANUTENZIONE GENERALE

Assicuratevi che il Vostro fucile sia disarmato e scarico.

A intervalli regolari la canna va pulita con i mezzi ausiliari destinati allo scopo. Si sconsiglia di utilizzare per la pulizia spazzole metalliche, le quali potrebbero danneggiare l'interno della canna. Le parti metalliche esterne vanno strofinate di quando in quando con un panno imbevuto di olio per armi, e la cerniera sulla canna va oliata leggermente con regolarità.

Attenzione! Non riponete il vostro fucile ad aria compressa con la molla del pistone armata. Si può creare una situazione critica perché la molla del pistone potrebbe affaticarsi, riducendo così il rendimento di tiro dell'arma.

Se viene utilizzato un tappo di pulizia, articolo n. 3.2055, è ritenuta buona pratica inserire un diavolo con testa a punta dietro a un feltro oleato e poi sparare su un parapalle sicuro. La punta del diavolo assicura la necessaria pressione di contatto del filtro sulla parete della canna, aumentando così l'efficienza della pulizia ed evitando un colpo a vuoto.

**Tappo di pulizia, articolo n. 3.2055**

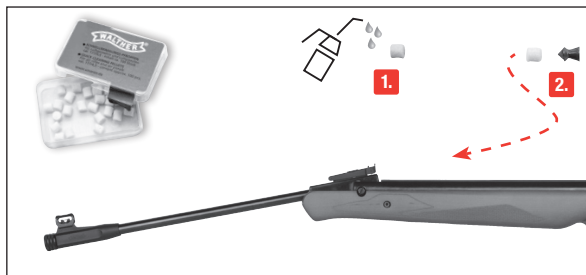

**Barra di pulizia, articolo n. cal. 4,5 mm 3.2050 / cal. 5,5 mm 3.2051**

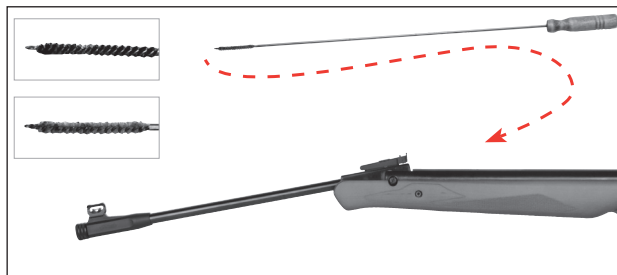

## ACCESSORI E PROBLEMI

Silenziatore a 3 camere  
2.4849

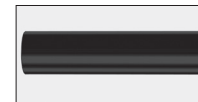

Grasso Walther per molle, 10ml  
3.2061



Grasso per pistone Walther, 30ml  
3.2060



## PROBLEMI

PROBLEMI	POSSIBILI CAUSE				
	Sicura inserita	Canna sporca	Munizioni sbagliate	Munizioni caricate in modo errato	Ripiegare nuovamente la canna, fino a che il pistone non si innesta in modo udibile
Scarsa precisione		●	●	●	
L'arma non spara	●		●	●	●
Velocità ridotta del proiettile		●	●	●	



## SILENZIATORE

IT

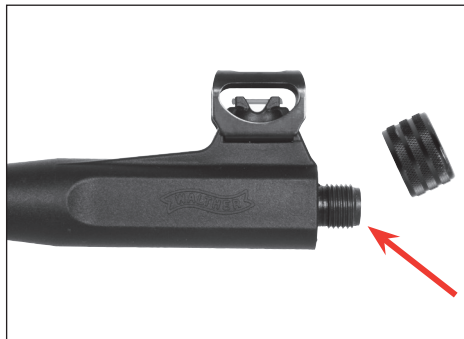

Per applicare il silenziatore, è necessario prima rimuovere il dado della canna.  
Successivamente è possibile avvitare in posizione il silenziatore.  
Rispettate le disposizioni sulle armi da fuoco relative ai silenziatori in vigore nel vostro Paese.



WALTHER®

# WALTHER PARRUS



**AIR RIFLE · LUFTGEWEHR · CARABINE À AIR COMPRIMÉ · CARABINA DE AIRE COMPRIMIDO**  
**FUCILE AD ARIA COMPRESSA · ПНЕВМАТИЧЕСКАЯ ВИНТОВКА · BROŃ PNEUMATYCZNA · HAVALI TÜFEK**  
cal. 4,5 mm (.177)  
cal. 5,5 mm (.22)

EN Operating instructions 2 - 9 | DE Bedienungsanleitung 10 - 18 | FR Mode d'emploi 19 - 27 | ES Instrucciones de uso 28 - 36  
IT Istruzioni per l'uso 37 - 45 | RU Инструкция по эксплуатации 46 - 54 | PL Instrukcja obsługi 55 - 63 | R Kullanım Kılavuzu 64 - 72



## БЕЗОПАСНОЕ ОБРАЩЕНИЕ С ОРУЖИЕМ

RU



### Наименование



### Техническое обслуживание



### Уход



### Указания по технике безопасности

Необходимо знать, как правильно и безопасно обращаться с оружием. С точки зрения основных правил безопасной стрельбы помните, что обращением является любое прикосновение к оружию.

- Обращайтесь с любым оружием так, как если бы оно было заряжено.
- При зарядании всегда ставьте оружие на предохранитель во избежание непроизвольного выстрела. Никогда не держите палец на спусковом крючке; класть палец на спусковой крючок только для производства выстрела.
- Используйте только предусмотренные для этого оружия пули.
- Всегда держите ствол оружия в безопасном направлении.
- Стрельба принципиально разрешается только на стрельбищах, имеющих официальное разрешение полиции. Соответствующие национальные законы об оружии регламентируют, каким образом может производиться стрельба и за пределами стрельбищ (например, на охотничьих угодьях). В любом случае необходимо учитывать опасную зону случайного поражения пули.
- Транспортировка оружия в заряженном состоянии строго запрещена. Всегда заряжайте его непосредственно перед выстрелом.
- Никогда не направляйте оружие на людей или животных. Избегайте рикошета. Никогда не стреляйте в гладкие, твердые поверхности, а также на водную поверхность.
- Перед выстрелом убедитесь в безопасности цели и выстрела для окружающих.
- Всегда проверяйте, чтобы оружие не было заряжено при транспортировке или если принимаете его от другого лица.
- Убедитесь в том, что Вы способны контролировать направление ствола оружия при падении или если споткнетесь.
- В целях безопасности при стрельбе необходимо надевать защитные очки.
- Оружие всегда хранить на предохранителе в разряженном виде и недоступном месте во избежание несанкционированного использования (лицами, не обученными специально, детьми и несовершеннолетними лицами до 18 лет) и отдельно от патронов.
- Передача этого оружия возможна только вместе с инструкцией по эксплуатации и только лицам, которые в точности знают, как обращаться с этим оружием, и которые имеют соответствующий минимальный возраст согласно закону об оружии в соответствующей стране.
- Любые изменения в конструкции оружия или его ремонт должны производиться только в специализированных фирмах или оружейным мастером.
- Никогда не выпускайте из рук заряженного оружия.
- Передача оружия другому лицу возможна, только если оружие разряжено.
- Свинец ядовит. После контакта с кожей вымыть руки.

### ГАРАНТИЯ

Фирма Umarex бесплатно осуществит ремонт или замену оружия в течение установленного законом периода времени со дня покупки, если неисправность возникла не по вине владельца. Передайте оружие продавцу, имеющему соответствующую лицензию, опишите проблему и приложите документ, подтверждающий покупку. Пневматическое оружие производства фирмы UMAREX GmbH & Co. KG изготавливается в соответствии с правилами Федерального физико-технического института (PTB), регламентирующими допуск к эксплуатации, федеральным законом, нормами CIP и оружейно-техническим ноу-хау фирмы UMAREX GmbH & Co. KG. Таким образом, мы не несём ответственности за экспортированное за границу оружие, если оно не соответствует действующим в этой стране нормативным актам, или при возникновении у владельца/покупателя трудностей юридического характера, повлекших за собой соответствующие последствия.

**RU****УКАЗАНИЯ ПО ТЕХНИКЕ БЕЗОПАСНОСТИ****НАИМЕНОВАНИЕ****ВНИМАНИЕ**

В целях Вашей собственной безопасности и безопасности других внимательно прочтите всю инструкцию по эксплуатации, прежде чем предпринять первую попытку производства выстрела. Покупатель и владелец оружия обязаны соблюдать все правила пользования и владения пневматическим оружием. Любое изменение конструкции этого оружия может привести к изменению категории оружия и потому недопустимо. В этом случае гарантийные обязательства производителя автоматически теряют силу.

**РЕМОНТ**

Оружие, у которого механизмы не работают исправно, является опасным. Сложно самостоятельно ремонтировать оружие, и его неправильная сборка может привести к опасным отказам.

**Внимание:**

**Отдавайте оружие на проверку и ремонт только в специализированные магазины / оружейным мастерам.**

**ТЕХНИЧЕСКИЕ ДАННЫЕ**

Система	Пневматическая винтовка / переламавающийся ствол		
Предохранитель	Автоматический предохранитель спуска		
Спусковой крючок	Регулируемый начальный ход спускового крючка, XT (target)		
Количество выстрелов	1 пуля Diabolo (1-зарядная)		
Длина ствола	490 мм		
Общая длина	1211 мм		
Общая ширина	54 мм		
Общая высота	200 мм		

Модель	Parrus		Parrus WS	
	Калибр	4,5 мм	5,5 мм	4,5 мм
Макс. энергия	30 Дж		30 Дж	
Вес	3,9 кг		4,2 кг	
Приклад	Пластиковый приклад		Деревянный приклад	

**ПРЕДОХРАНИТЕЛЬ**

У винтовки имеется предохранитель спуска, который автоматически ставит Ваше оружие на предохранитель при каждом взводе боевой пружины. Для снятия с предохранителя передвиньте рычаг предохранителя в переднее положение. Смолри рисунки!

**ВНИМАНИЕ**

Обращайтесь с оружием только в том случае, если оно стоит на предохранителе. Всегда следите за тем, чтобы ствол оружия был направлен в безопасную сторону.





## ПРЕДОХРАНИТЕЛЬ



## НАСТРОЙКА СТАНДАРТНОГО СПУСКОВОГО КРЮЧКА **RU**



**SAFE**

**FIRE**

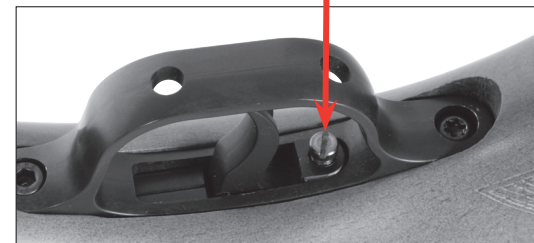

ла

1 Настройка предварительного хода

Имеется возможность индивидуальной настройки предварительного хода, т. е. хода хвоста спускового крючка до положения спуска.





## ВЗВОД И ЗАРЯЖАНИЕ

### ВНИМАНИЕ

- Не оставляйте пневматическую винтовку на длительное время со взведенной пружинной поршня. Это может привести к несчастным случаям и кроме того пружина поршня может испытать усталость, что отрицательно сказывается на результатах выстрела оружия.
- Не производить выстрелы вхолостую (без пули). Существует опасность повреждения оружия.

#### УКАЗАНИЕ:

После взвода оружие автоматически ставится на предохранитель.

Для взвода приведите в действие рычаг разблокировки ствола и переломите ствол вниз, чтобы спусковой крючок зафиксировался со слышимым щелчком. Пуля Diabolo заряжается на заднем конце ствола. Смотри рисунок!

Никогда не используйте дефектные или деформированные пули Diabolo.

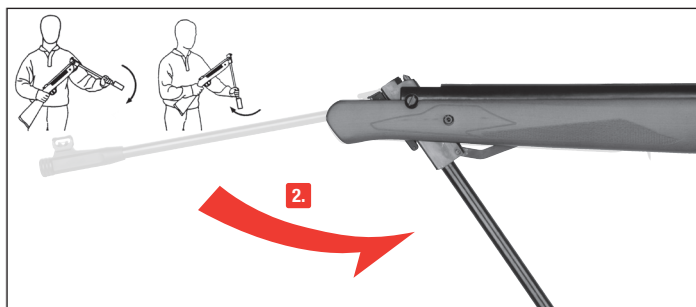

### ВНИМАНИЕ

Внимание! При взводе и зарядании всегда одной рукой удерживайте ствол. Никогда не нажимайте на спусковой крючок, когда ствол переломлен. Ствол в этом случае отпружинит вверх, деформируется и может привести к травмам! Результатом может быть трещина или поломка приклада. **В таком случае гарантия теряет силу.**

Не стреляйте непригодными пулями, как, например, ударные пружинные бойки. Для пневматических винтовок с нарезным стволом пригодны только пули Diabolo подходящего калибра.

Верните ствол назад в его исходное положение. Винтовка готова к выстрелу и стоит на предохранителе.

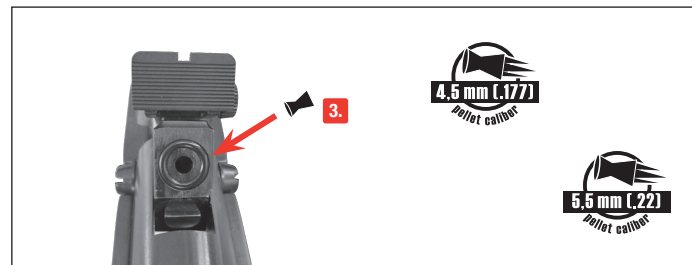



## ПРИЦЕЛИВАНИЕ

RU



Идеально

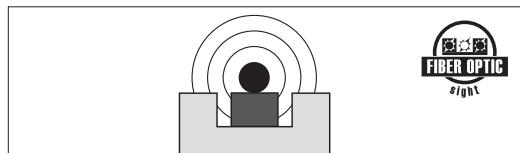

Не правильно

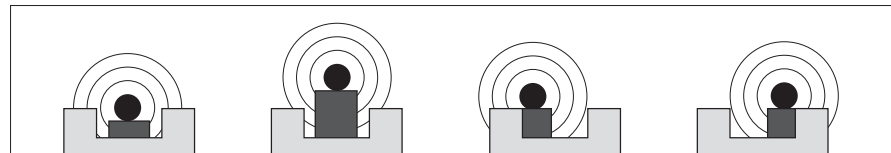

## УСТАНОВКА ПРИЦЕЛЬНОГО ПРИСПОСОБЛЕНИЯ



Открытая прицельная планка Вашей пневматической винтовки регулируется в боковом направлении и по высоте. Смотри рисунки!

### РЕГУЛИРОВКА В БОКОВОМ НАПРАВЛЕНИИ

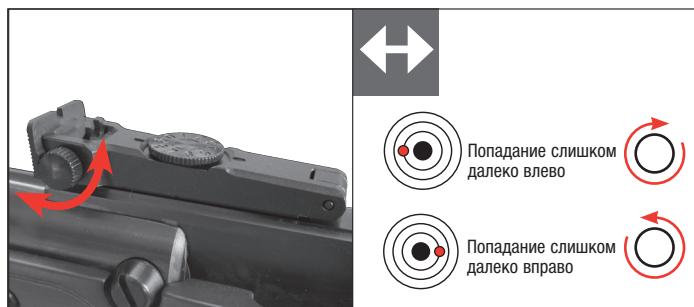

### РЕГУЛИРОВКА ПО ВЫСОТЕ

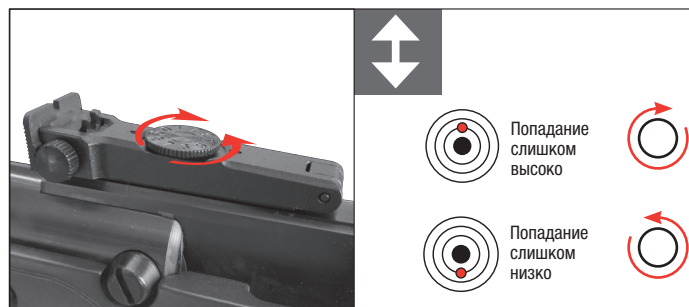



RU



## ПРОИЗВОДСТВО ВЫСТРЕЛА



### ВНИМАНИЕ

- Обращайтесь с оружием только в том случае, если оно стоит на предохранителе.
- Всегда следите за тем, чтобы ствол оружия был направлен в безопасную сторону.
- В связи с высокой энергией оружия используйте только цели, которые пуля не пробьет насквозь.

Внимание! Следует избегать выстрелов из незаряженного оружия, так как беспрепятственный сильный удар ведет к очень высокой нагрузке на винтовку.



При стрельбе из пружинно-поршневой винтовки необходимо учитывать, что винтовку не следует удерживать слишком крепко в упоре. Следствием станут неточные выстрелы. И различные виды пуль Diabolo дают различные результаты.

Перед выстрелом убедитесь в безопасности цели и выстрела для окружающих.

Затем спокойно спустите спусковой крючок. После спуска оставайтесь еще несколько секунд на мишени. Это предотвращает сдвиг в результате слишком раннего отнятия приклада от плеча. Учитывайте, что изменение упора изменяет положение попаданий.

Внимание! Избегайте контакта Ваших рук с лицом и ртом, когда у Вас в руках были пули для пневматической винтовки из свинца.

### Снятие со взвода и разряжение

Если Вы все же решили не производить выстрел, действуйте следующим образом:

Для разряжения сначала снимите оружие с боевого взвода. Для этого переломите ствол до заднего фиксированного положения и крепко удерживайте одной рукой ствол, снимите Вашу винтовку с предохранителя и нажмите на спусковой крючок.

**ВНИМАНИЕ:** Надежно удерживайте ствол!

Затем отведите ствол медленно в его исходное положение.

Для разряжения откройте ствол, не взводя пружину поршня, и выдавите пулю Diabolo из ствола с помощью шомпола.

Никогда не нажимайте на спусковой крючок, когда винтовка взведена и ствол переломлен (исключение – снятие со взвода, см. выше). Ствол в этом случае отпружинит вверх, деформируется и может привести к травмам! Поршень удалит по рычажному механизму и может сломаться. Может также произойти трещина или поломка приклада.

**В таком случае гарантия теряет силу.**

Никогда не нажимайте на спусковой крючок при переломленной винтовке (исключение – снятие со взвода, см. выше).

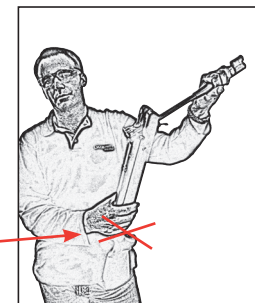



## ЧИСТКА СТВОЛА И УХОД

Удостоверьтесь, что Ваша винтовка не взведена и не заряжена. Через регулярные промежутки времени необходимо чистить ствол с помощью предусмотренных для этого вспомогательных средств. Не рекомендуется чистить проволочными щетками, так как ствол может быть поврежден внутри. Внешние металлические детали необходимо время от времени протирать тканью, слегка смоченной в ружейном масле, а шарнир перелома на стволе необходимо регулярно легко смазывать маслом.

**Внимание!** Не храните Вашу пневматическую винтовку со взведенной пружиной поршня. Это - опасное состояние и пружина поршня может испытать усталость, что отрицательно сказывается на показателях стрельбы.

При использовании чистящих тампонов, изд. № 3.2055, хорошо себя зарекомендовал следующий способ: вставить за пропитанным маслом войлоком остроконечную пулю Diabolo и выстрелить тем и другим вместе в надежный пулеулавливатель. Острые пули Diabolo обеспечивает необходимое давление прижима войлока к стенкам ствола, что повышает эффективность чистки и предотвращает холостой выстрел.

**Чистящий тампон, изделие № 3.2055**



Шомпол, изделие № кал. 4,5 мм 3.2050 / кал. 5,5 мм 3.2051

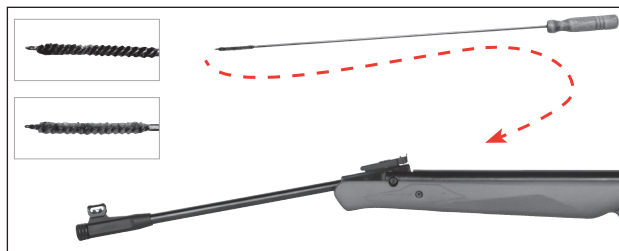

## ПРИНАДЛЕЖНОСТИ И ПРОБЛЕМЫ

RU

3-камерный глушитель  
2.4849



Смазка Walther для пружин, 10 мл  
3.2061



Смазка Walther для поршня, 30 мл  
3.2060



## ПРОБЛЕМЫ

### ВОЗМОЖНЫЕ ПРИЧИНЫ

ПРОБЛЕМЫ	оружие стоит на предохранителе	ствол загрязнен	боеприпасы не подходят	боеприпасы неправильно заряжены	Еще раз переломить ствол, пока поршень не защелкнется со слышимым щелчком
плохие показатели стрельбы		●	●	●	
оружие не стреляет	●		●	●	●
низкая скорость полета пули		●	●	●	



**RU**  **ГЛУШИТЕЛЬ**

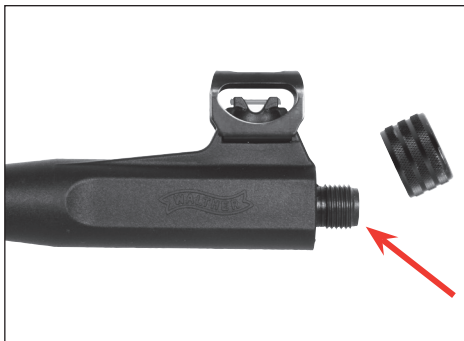

Чтобы разместить глушитель, необходимо сначала удалить гайку ствола. Затем можно привинтить глушитель. Пожалуйста, соблюдайте правовые положения соответствующего закона об оружии в Вашей стране в отношении глушителей.





WALTHER®

# WALTHER PARRUS



**AIR RIFLE · LUFTGEWEHR · CARABINE À AIR COMPRIMÉ · CARABINA DE AIRE COMPRIMIDO**  
**FUCILE AD ARIA COMPRESSA · ПНЕВМАТИЧЕСКАЯ ВИНТОВКА · BROŃ PNEUMATYCZNA · HAVALI TÜFEK**  
cal. 4,5 mm (.177)  
cal. 5,5 mm (.22)

EN Operating instructions 2 - 9 | DE Bedienungsanleitung 10 - 18 | FR Mode d'emploi 19 - 27 | ES Instrucciones de uso 28 - 36  
IT Istruzioni per l'uso 37 - 45 | RU Инструкция по эксплуатации 46 - 54 | PL Instrukcja obsługi 55 - 63 | TR Kullanım Kılavuzu 64 - 72



## BEZPIECZNE OBCHODZENIE SIĘ Z BRONIĄ



### NAZWA



### OBŚLUGA



### PIELĘGNACJA



### WSKAZÓWKI BEZPIECZEŃSTWA

Należy zapoznać się z odpowiednim, bezpiecznym sposobem postępowania z bronią. W związku z podstawowymi zasadami bezpiecznego strzelania proszę pamiętać, że każde dotknięcie broni jest uważane za jej obsługę.

- Proszę postępować z bronią tak, jakby była naładowana.
- Podczas ładowania broni należy ją zabezpieczać, aby nie było możliwości przypadkowego oddania strzału. Należy zawsze trzymać palce poza pałąkiem spustu, palec na spust należy kłaść tylko w celu oddania strzału.
- Należy stosować wyłącznie naboje przeznaczone dla tej broni.
- Wylot lufy należy zawsze trzymać w bezpiecznym kierunku.
- Strzelanie jest dopuszczalne generalnie tylko na dopuszczonych przez policję strzelnicach. Odpowiednie krajowe przepisy dotyczące broni palnej regulują, w jakim zakresie można strzelać również poza strzelnicami (na przykład na terenie łowieckim). W każdym przypadku należy przestrzegać obszaru zagrożenia przez pociski.
- Nigdy nie transportować załadowanej broni. Broń wolno ładować tylko wówczas, gdy ma zostać oddany strzał.
- Nie wolno kierować broni w stronę ludzi lub zwierząt. Należy unikać strzałów parabolicznych. Nie wolno strzelać w kierunku gładkich, twardych powierzchni lub na powierzchni wody.
- Przed oddaniem strzału należy się upewnić, że cel i obszar otoczenia są bezpieczne.
- Należy zawsze kontrolować, czy broń nie jest załadowana, gdy jest ona transportowana lub przejmowana przez inną osobę.
- Należy się upewnić, że jesteś w stanie kontrolować kierunek wylotu również w przypadku potknięcia lub upadku.
- Ze względów bezpieczeństwa należy podczas strzelania nosić okulary ochronne.
- Broń należy zawsze przechowywać w bezpiecznym miejscu, nie naładowaną, zabezpieczoną przed dostępem osób nieupoważnionych (nie przeszkolone osoby, dzieci i młodzież poniżej 18 roku życia) oraz oddzielnie od amunicji.
- Przekazywanie tej broni wraz z instrukcją obsługi jest dozwolone tylko osobom, które dokładnie znają sposób obsługi tej broni i które posiadają odpowiedni wiek zgodnie z przepisami obowiązującymi w danym kraju.
- Wszelkiego rodzaju zmiany lub naprawy broni powinny być wykonywane przez wyspecjalizowane firmy lub przez rusznikarza.
- Nie wolno nigdy wypuszczać załadowanej broni z ręki.
- Innym osobom wolno przekazywać wyłącznie rozładowaną broń!
- Ołów jest trucizną. Po kontakcie ze skórą umyć ręce.

### GWARANCJA

W ustawowym okresie gwarancyjnym licznym od daty zakupu Firma Umarex gwarantuje bezpłatną naprawę lub wymianę broni, o ile usterka nie została zawiniona przez użytkownika. Broń należy oddać w autoryzowanym punkcie sprzedaży, opisać problem i dołączyć dowód zakupu.

Broń pneumatyczna firmy UMAREX GmbH & Co. KG produkowana jest zgodnie z przepisami Federalnego Urzędu Fizyczno-Technicznego (PTB), niemieckiego ustawodawstwa, przepisami CIP oraz wiedzą techniczną firmy UMAREX GmbH & Co. KG na temat broni.

Tym samym w przypadku eksportu towaru za granicę nie odpowiadamy za ewentualne problemy prawne właściciela/nabywcy wynikające z niezgodności towaru z przepisami obowiązującymi w danym kraju.





## WSKAZÓWKI BEZPIECZEŃSTWA



NAZWA

PL



### UWAGA

Dla własnego bezpieczeństwa i dla bezpieczeństwa innych osób należy przeczytać w całości i starannie instrukcję obsługi przed rozpoczęciem pierwszych prób strzelania z broni. Nabywca i właściciel mają obowiązek przestrzegania wszystkich reguł związanych z eksploatacją i posiadaniem broni pneumatycznej. Każde zmiany przeprowadzane na tej broni mogą prowadzić do zmiany klasyfikacji prawnej broni, w związku z czym są one niedozwolone. W takim przypadku następuje natychmiastowe wygaśnięcie gwarancji producenta.

## NAPRAWA

Broń, która nie działa prawidłowo, jest niebezpieczna. Samodzielna naprawa broni jest trudna, a nieprawidłowe jej złożenie może prowadzić do niebezpiecznych usterek w działaniu.

### Uwaga:

**Broń może być sprawdzana i naprawiana tylko przez autoryzowanego sprzedawcę / rusznikarza.**

## DANE TECHNICZNE

System	Broń pneumatyczna / sztucer łamany		
Bezpiecznik	Automatyczne zabezpieczenie spustu		
Spust	Regulowana droga spustu, XT (target)		
Ilość strzałów	1 diablo (jednostrzałowa)		
Długość lufy	490 mm		
Długość całkowita	1211 mm		
Szerokość całkowita	54 mm		
Wysokość całkowita	200 mm		

Model	Parrus		Parrus WS	
Kaliber	4,5 mm	5,5 mm	4,5 mm	5,5 mm
maks. energia	30 J		30 J	
Ciężar	3,9 kg		4,2 kg	
Kolba	Kolba z tworzywa sztucznego		Kolba drewniana	

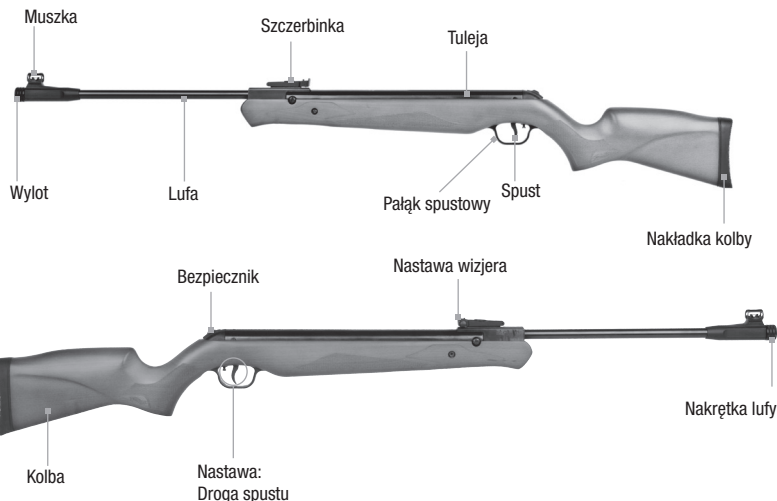

## BEZPIECZNIK

Broń jest wyposażona w bezpiecznik spustu, który zabezpiecza automatycznie broń przy każdym procesie naciągania. W celu odbezpieczenia przesunąć dźwignię blokującą do przodu. Patrz ilustracje!



### UWAGA

Manipulacje bronią są możliwe tylko wówczas, gdy jest ona zabezpieczona. Należy zawsze zwracać uwagę, aby wylot lufy był zwrócony w bezpiecznym kierunku.



PL



## BEZPIECZNIK



## REGULACJA SPUSTU STANDARD



SAFE

FIRE

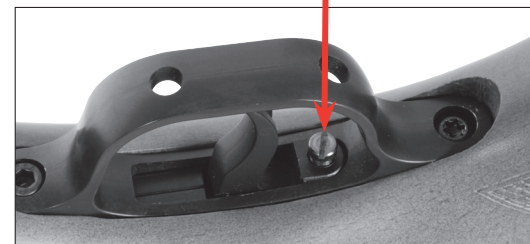

1 Ustawianie drogi spustu

Droga spustu, tzn. droga języczka spustu do punktu nacisku, jest regulowana indywidualnie.





## NACIĄGANIE I ŁADOWANIE

PL

### ! UWAGA

- Nie wolno pozostawiać broni pneumatycznej przez dłuższy czas z naciągniętą sprężyną tłokową. Może to prowadzić do wypadków, a oprócz tego powoduje zmęczenie sprężyny tłoka, przez co zmniejsza się wydajność strzelania broni.
- Nie strzelać pustą bronią (bez pocisku). Istnieje niebezpieczeństwo uszkodzenia broni!

#### UWAGA:

Po naciągnięciu broni jest automatycznie zabezpieczona.

Aby napiąć należy uderzyć lekko z góry w lufę do jej odblokowania (1.). Następnie należy wychylić lufę w dół na tyle, aby nastąpiło słyszalne zaczeplenie spustu (2.).

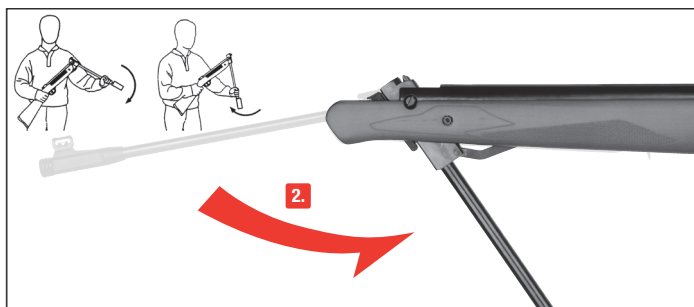

### ! UWAGA

Uwaga! Podczas naciągania i ładowania należy zawsze trzymać jedną ręką lufę. Nie wolno uruchamiać spustu, gdy lufa jest złamana. Lufa odskoczy wówczas w górę, nastąpi jej wygięcie, co może spowodować obrażenia! Skutkiem tego będzie pęknięcie lub złamane łożo. **Nastąpi wygaśnięcie gwarancji.**

Nie wolno strzelać za pomocą nieodpowiednich nabojów, np. strzałkami. Dla broni pneumatycznej z łamaną lufą nadaje się wyłącznie śrut o odpowiednim kalibrze.

Śrut diabolo jest ładowany z tyłu lufy (3.). Aby oddać strzał należy ponownie przesunąć lufę w jej położenie wyjściowe (4.). Broń jest teraz gotowa do strzału i zabezpieczona.

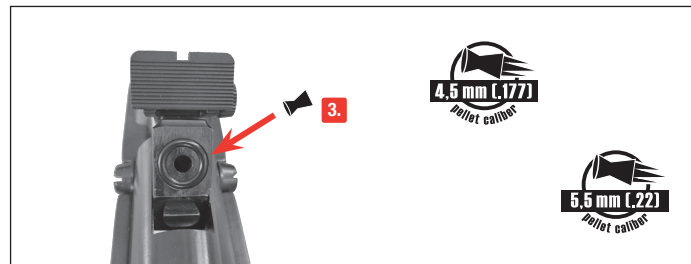



PL



## CELOWANIE

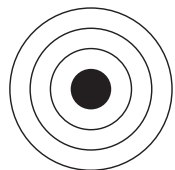

Idealne

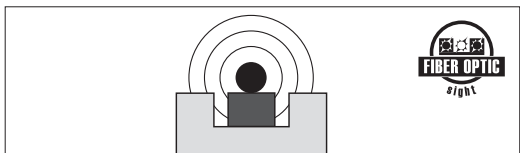

Nieprawidłwo

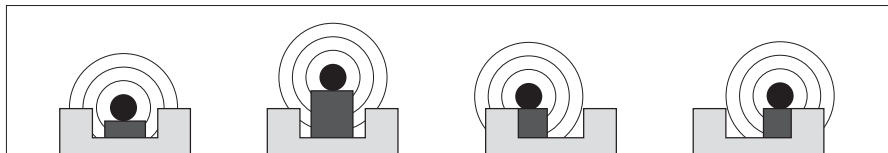

## USTAWIANIE WIZJERA

Szczerbinka otwartego wizjera broni pneumatycznej jest regulowana w bok i na wysokość. Patrz ilustracje!



REGULACJA BOCZNA

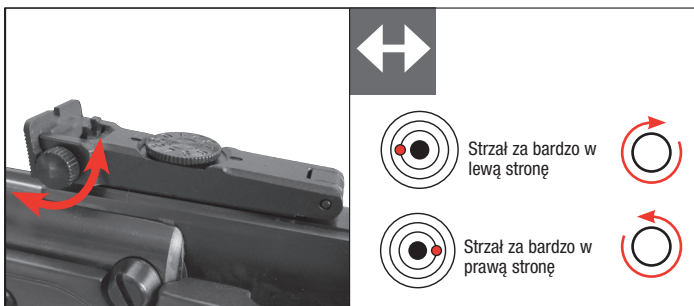

REGULACJA WYSOKOŚCI

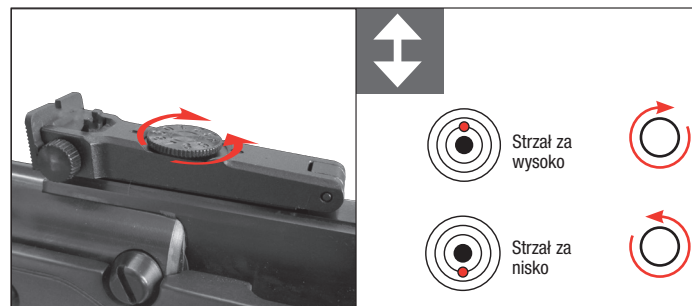



## STRZELANIE

PL

### ! UWAGA

- Manipulacje bronią są możliwe tylko wówczas, gdy jest ona zabezpieczona.
- Należy zawsze zwracać uwagę, aby wylot lufy był zwrócony w bezpiecznym kierunku.
- Ze względu na dużą energię broni należy stosować tylko cele, które nie mogą zostać przebite przez pociski.

Uwaga! Należy unikać strzelania niezaladowaną bronią, ponieważ niewyhamowane uderzenie prowadzi do bardzo dużego obciążenia broni.

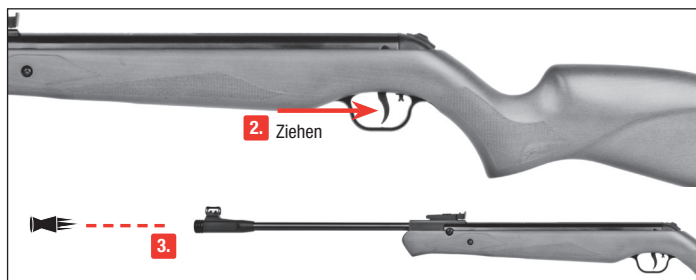

Podczas strzelania z broni z tłokiem sprężynowym należy uważać, aby nie trzymać broni ze zbyt dużym oporem. Następstwem jest niedokładne strzelanie. Również różne rodzaje śrutów powodują osiągnięcie różnych wyników.

Przed oddaniem strzału należy się upewnić, że cel i obszar otoczenia są bezpieczne.

Następnie spokojnie nacisnąć spust. Po zwolnieniu spustu należy jeszcze przez kilka sekund celować w tarczę. Zapobiegnie to zerwaniu strzału przez zbyt szybkie opuszczenie.

Proszę pamiętać, że zmiana ogranicznika powoduje zmianę punktu celowania.

Uwaga! Należy unikać kontaktu rąk z twarzą i ustami, gdy wcześniej trzymałeś w rękach ołowianą amunicję pneumatycznej.

### Zwalnianie i rozładowanie

W przypadku rezygnacji z oddania strzału należy postępować w następujący sposób:

Aby rozładować należy najpierw zwolnić spust broni. W tym celu należy złamać lufę aż do tylnej pozycji zaczeplania, przytrzymać mocno lufę jedną ręką, odbezpieczyć broń i nacisnąć spust.

**UWAGA:** Należy mocno trzymać lufę!

Następnie powoli odprowadzić lufę w jej położenie wyjściowe.

Aby rozładować należy otworzyć lufę bez naciągania sprężyny tłokowej i wypchnąć śrut z lufy za pomocą wycioru.

Nie wolno naciskać spustu, gdy broń jest naciągnięta, a lufa jest złamana (wyjątek – zwalnianie, p.w.). Lufa odskoczy wówczas w górę, nastąpi jej wygięcie, co może spowodować obrażenia! Tłok uderzy w zespół dźwigni spustu i może się złamać. Może również dojść do zerwania lub pęknięcia łoża.

**Nastąpi wygaśnięcie gwarancji.**

Przy złamanej broni nie wolno naciskać spustu (wyjątek – zwalnianie, p.w.).

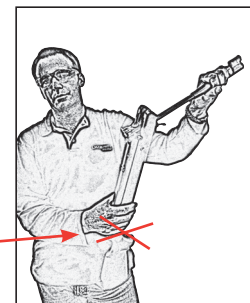



PL

## CZYSZCZENIE I KONSERWACJA LUFY

Należy się upewnić, czy broń jest nie naciągnięta i nie naładowana. Należy regularnie czyścić lufę za pomocą przeznaczonych do tego środków. Nie zaleca się czyszczenia za pomocą szczotki drucianej ze względu na możliwość uszkodzenia wnętrza lufy. Zewnętrzne metalowe części należy od czasu do czasu przetrzeć szmatką nasączoną lekko olejem do broni oraz należy regularnie lekko oliwić przegub tamany na lufie.

**Uwaga!** Nie przechowywać broni pneumatycznej z naciągniętą sprężyną kolby. Jest to stan niebezpieczny i może spowodować zmęczenie sprężyny lufy, co spowoduje zmniejszenie wydajności strzelania.

Podczas stosowania korka do czyszczenia, nr art. 3.2055 korzystne jest włożenie za naoliwionym filcem diabolo z ostrą końcówką i ich wspólne wystrzelenie w kierunku bezpiecznego elementu wychwytywania kul. Końcówka diabolo zapewnia wymagany docisk filcu na ściankę lufy, co zwiększa wydajność strzelania i zapobiega przed oddaniem pustego strzału.

**Łók do czyszczenia, art. nr 3.2055**



**Pręt do czyszczenia, art. nr kal. 4,5 mm 3.2050 / kal. 5,5 mm 3.2051**

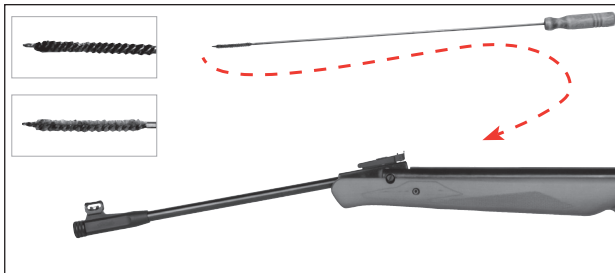

## AKCESORIA I PROBLEMY

Tłumik 3-komorowy  
2.4849



Smar Walther do sprężyn, 10ml  
3.2061



Smar Walther, 30ml  
3.2060



## PROBLEMY

### MOŻLIWE PRZYCZYNY

PROBLEMY	Broń zabezpieczona	Zanieczyszczona lufa	Nieprawidłowa amunicja	Amunicja nieprawidłowo załadowana	Porównie ziarnac lufę aż do słyszalnego zablokowania tłoka
Słaba wydajność strzelania		●	●	●	
Broń nie strzela	●		●	●	●
Miała prędkość pocisku		●	●	●	



## TŁUMIK

PL

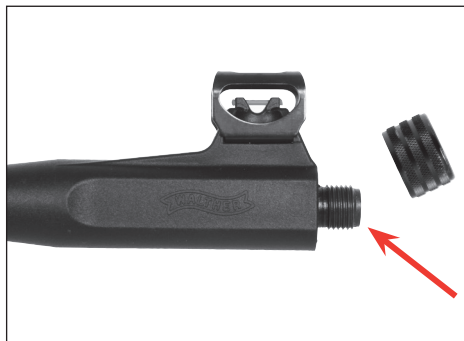

Aby zamontować tłumik należy najpierw odkręcić nakrętkę lufy.  
Następnie można przykręcić tłumik.  
Proszę przestrzegać wskazówek prawnych odnośnie broni  
obowiązujących w Państwa kraju.



WALTHER®

# WALTHER PARRUS



**AIR RIFLE · LUFTGEWEHR · CARABINE À AIR COMPRIMÉ · CARABINA DE AIRE COMPRIMIDO**  
**FUCILE AD ARIA COMPRESSA · ПНЕВМАТИЧЕСКАЯ ВИНТОВКА · BROŃ PNEUMATYCZNA · HAVALI TÜFEK**  
cal. 4,5 mm (.177)  
cal. 5,5 mm (.22)

EN Operating instructions 2 - 9 | DE Bedienungsanleitung 10 - 18 | FR Mode d'emploi 19 - 27 | ES Instrucciones de uso 28 - 36  
IT Istruzioni per l'uso 37 - 45 | RU Инструкция по эксплуатации 46 - 54 | PL Instrukcja obsługi 55 - 63 | TR Kullanım Kılavuzu 64 - 72





## SİLAHLARIN GÜVENLİ KULLANIMI

TR



### PARÇALARIN ADLARI



### KULLANIM



### BAKIM



### GÜVENLİK BİLGİLERİ

Silahınızın doğru ve güvenli şekilde kullanımına vakf olmanız gerekmektedir. Güvenli silah atmanın ana kuralları açısından, silah ile her türlü temas kullanım olarak anlaşıldığı göz önünde bulundurun.

- Her silaha, sanki dolu imiş gibi muamele edin.
- Silahı doldurma esnasında her zaman, yanlışlıkla ateş alamayacağı şekilde emniyete alın. Parmağınızı her zaman tetik koruyucusunun dışında tutun ve sadece ateşlemek için tetiğin üzerine koyun.
- Sadece, bu silahla kullanılması öngörülen mühimmatı kullanın.
- Namluyu her zaman emniyetli bir yöne tutun.
- Genel olarak sadece polisten izin almış atış poligonlarında atış yapmak serbesttir. Atış poligonları dışında (örn. bir av bölgesinde) hangi koşullarda atış yapılabileceği, bulunduğunuz ülkenin silah yasalarına bağlıdır. Her durumda mermilerin tehlike bölgesi dikkate alınmalıdır.
- Hiçbir zaman silahı dolu olarak taşımayın. Silahı sadece atış yapmak istediğiniz zaman doldurun.
- Silahı hiçbir zaman insanların veya hayvanların üzerine doğrultmayın. Kurşunların sekmeyeceği şekilde ateş etmeye dikkat edin. Hiçbir zaman kaygan, sert yüzeylere veya su yüzeylerine ateş etmeyin.
- Atış yapmadan önce hedefin ve çevredeki alanın güven altında olduğundan emin olun.
- Silahı taşımadan önce veya başka birinden teslim aldıktan hemen sonra, dolu olup olmadığını kontrol edin.
- Tökezlemeniz veya düşmeniz halinde bile namlunun yönünü kontrol edebileceğinizden emin olun.
- Emniyet açısından atış sırasında koruyucu gözlük kullanılmalıdır.
- Silahı her zaman emniyetli ve boş halde, yetkisiz kişilerin (silah kullanımı eğitimi almamış kişiler, çocuklar ve 18 yaşından küçük gençler) erişemeyeceği bir yerde ve mühimmattan ayrı saklayın.
- Bu silahı kullanım kılavuzu ile beraber sadece
  - bu silahın kullanımına çok iyi vakf olan ve
  - bulduğunuz ülkenin silah mevzuatı uyarınca gereken 18 yaşından büyük ve kişilere verebilirsiniz.
- Silahların üzerinde yapılacak her türlü değişiklik veya tamirat sadece uzman şirketler veya silah ustası tarafından yapılmalıdır.
- Hiçbir zaman dolu bir silahı elden bırakmayın.
- Sadece boşaltılmış silahları başka kişilere verin.
- Kurşun zehirlidir. Derinize temas ettiyse ellerinizi yıkayın.

### GARANTİ

Satış tarihinden sonraki bir yıl içerisinde, silahta oluşan arıza kendi hatanızdan dolayı oluşmamış ise, Umarex şirketi silahınızı ücretsiz olarak tamir eder veya karşılığında yenisini verir. Silahı yetkili bir satıcıya götürün, ona sorunu anlatın ve satış belgesini sunun.

UMAREX GmbH & Co. KG şirketi tarafından üretilen havalı silahlar, Fizik ve Teknik ile ilgili Federal Daire'nin (PTB) ruhsatlandırma şartlarına, federal yasaya, CIP talimatlarına ve de UMAREX GmbH & Co. KG şirketinin silah tekniği konusundaki deneyimlerine dayanılarak üretilmektedir.

Bu sebeple, eğer bu silah yurt dışına ihraç edildikten sonra o ülkenin hükümlerine uymadığı tespit edilirse ve sahibi/alıcısı bundan dolayı hukuki sorunlarla ve bunların sonuçları ile karşılaşarsa, şirketimiz herhangi bir mesuliyet kabul etmemektedir.

**DİKKAT**

Hem kendinizin hem de başkalarının emniyeti için, silah ile ilk atış denemesine kalkışmadan önce, bu kullanım kılavuzunu tam olarak ve itina ile okuyun. Bu silahları satın alan veya sahibi olan kişiler, havai silahların kullanılması ve bulundurulması ile ilgili tüm kurallara uymakla yükümlüdürler. Bu silah üzerinde yapılacak her türlü değişiklik silah mevzuatına göre yapılan sınıflandırmanın değişmesine neden olabilir ve bu sebeple yasaktır. Üreticinin vermiş olduğu garanti bu durumda geçerliliğini derhal kaybeder.

**TAMİR**

Kusursuz çalışmayan bir silah tehlikelidir. Bir silahı kendi başınıza tamir etmeniz zordur ve yanlış monte edilmesi tehlikeli fonksiyon arızalarına neden olabilir.

**Dikkat:**

**Silahınızı sadece yetkili bir uzman satıcı/silah ustası tarafından kontrol ve tamir ettirin.**

**TEKNİK ÖZELLİKLER**

Sistem	Havai tüfek / Kıрма namlu	
Emniyet	Otomatik tetik emniyeti	
Tetik	Tetik hareket yolu ayarlanabilir, XT (hedef)	
Atış sayısı	1 diablo (1 atışlık)	
Namlu uzunluğu	490 mm	
Toplam uzunluk	1211 mm	
Toplam genişlik	54 mm	
Toplam yükseklik	200 mm	

Model	Parrus		Parrus WS	
Kalibre	4,5 mm	5,5 mm	4,5 mm	5,5 mm
Azami enerji	30 J		30 J	
Ağırlık	3,9 kg		4,2 kg	
Kundak	Plastik kundak		Tahta kundak	

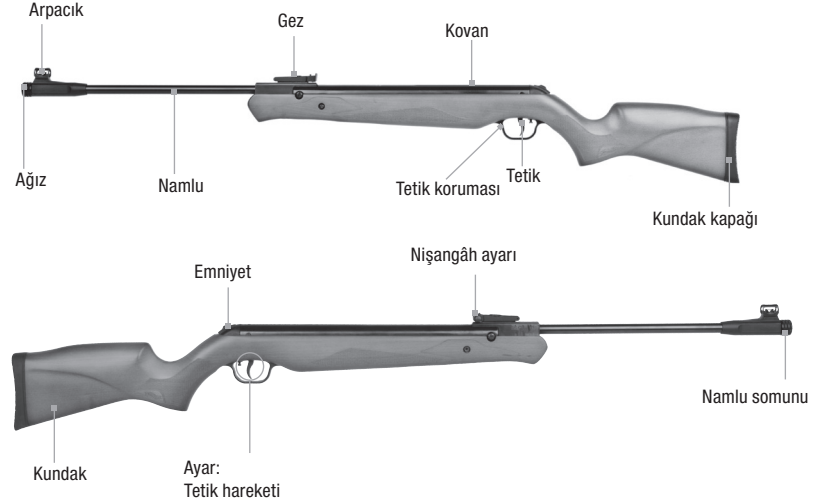
**EMNİYET**

Tüfeğin, her kurma işleminde silahınızı otomatik olarak emniyete alan bir tetik emniyeti vardır. Emniyeti çözmek için emniyet mandalını ön pozisyona itin. Bkz. şekiller!

**DİKKAT**

Silahi sadece, emniyetli halde iken elinize alın. Namlunun her zaman güvenli bir yöne doğrultulmuş olduğuna dikkat edin.



EMNİYET



STANDART TETİK AYARI

TR



SAFE

FIRE

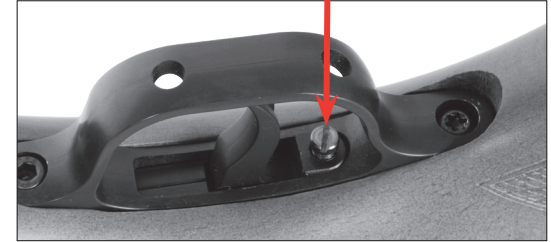

1 Tetik hareketi ayarı

Tetik hareketi, yani tetik kolunun basınç noktasına kadarki hareket yolu, kişisel isteğe göre ayarlanabilir.





TR



## KURMAK VE DOLDURMAK

### ⚠ DİKKAT

- Havalı tüfeği uzun süre, yaylı pistonu gergin durumda bırakmayın. Bu, kazalara yol açabilir ve ayrıca yaylı pistonda oluşabilir, bunun sonucunda da silahın atış performansı zarar görür.
- Silahı boş (içinde mermi olmadan) ateşlemeyin. Silahın zarar görmesi tehlikesi vardır.

#### UYARI:

Kurulduktan sonra silah otomatik olarak emniyete alınır.

Kurmak için namlunun kilidi açılıncaya kadar üstten hafifçe namlunun üzerine vurun (1.) Sonra namluyu tetik bir tık sesiyle yerine oturuncaya kadar aşağı bükün (2.)

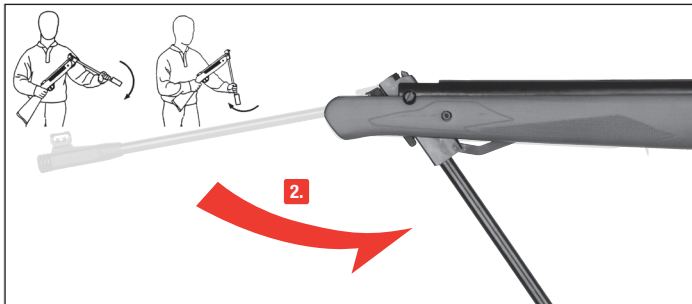

### ⚠ DİKKAT

Dikkat! Kurarken ve doldururken her zaman bir elinizle namluyu sıkıca tutun. Namlu aşağı bükülmüş haldeyken kesinlikle tetiğe basmayın. Aksi halde namlu yukarı teper, eğrilir ve yaralanmalara neden olabilir! Bunun sonucunda kundak çatlayabilir ya da kırılabilir. **Böyle bir durumda her türlü garanti geçersiz hale gelir.**

Dikkat! Uygun olmayan mühimmat, örn. yaylı saplama, kullanmayın. Yivli namlusu olan havalı tüfekler için sadece uygun kalibreli Diabololar elverişlidir.

Diablo namlunun içine arka ucundan sürülür (3.) Namluyu kapatmak için başlangıç pozisyonuna geri götürün (4.) Tüfek artık atışa hazır ve emniyetlidir.

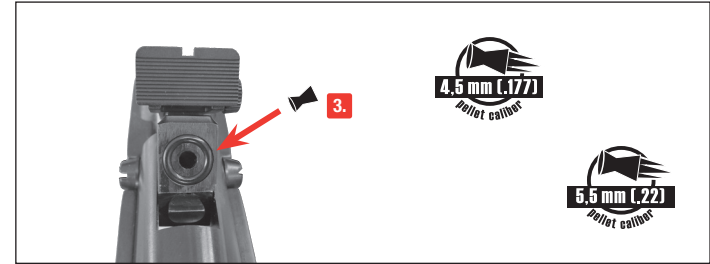



## NİŞAN ALMAK

TR

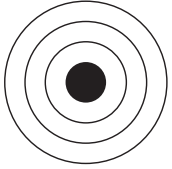

İdeal durum

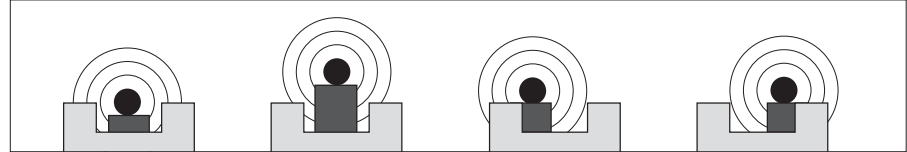
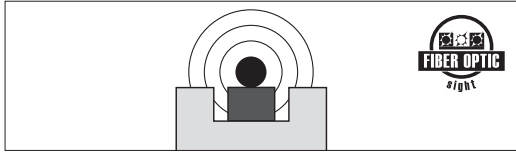

## NİŞANGÂHI AYARLAMAK



Havali tüfeğinizin açık nişangâhı sola-sağa ve aşağı-yukarı ayarlanabilir.

SOL-SAĞ AYARI

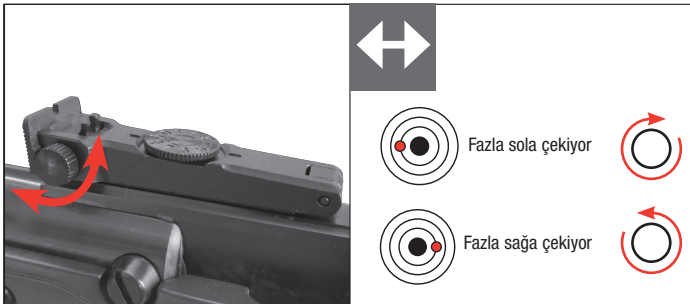

AŞAĞI-YUKARI AYARI

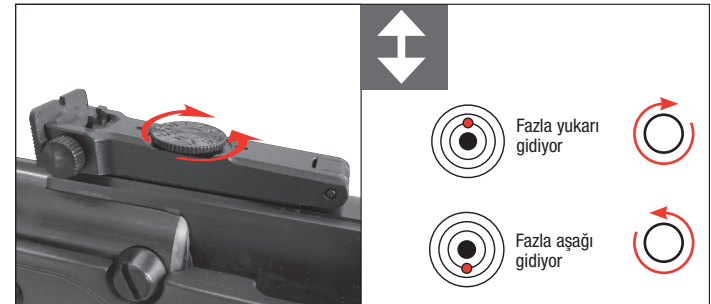



## TR ATIŞ

### DİKKAT

- Silahı sadece, emniyetli halde iken elinize alın.
- Namlunun her zaman güvenli bir yöne doğrultulmuş olduğuna dikkat edin.
- Silahın yüksek enerjisi nedeniyle, sadece mermilerin delip geçemeyeceği hedefler kullanın.

Dikkat! Dizginsiz geri tepme tüfeğin ve nişan dürbünün çok fazla zorlanmasına neden olacağından, tüfekle içinde mermi yokken ateş etmekten kaçınin.

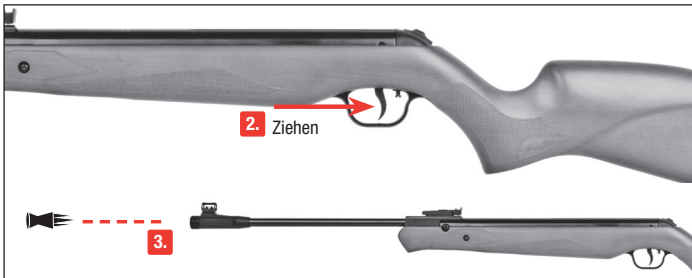
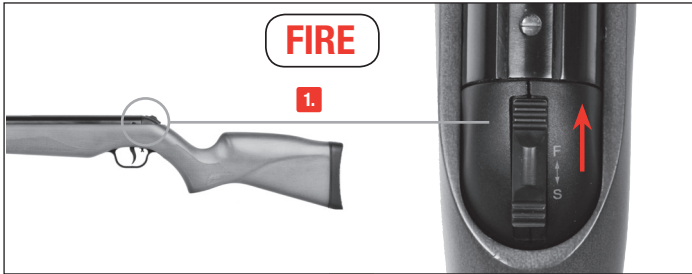

Yayı pistonlu tüfeklerle atış yaparken, tüfeğin dipçliğini çok fazla sıkı dayamamaya dikkat edilmelidir. Aksi halde atış hassasiyeti azalır. Farklı Diabolo çeşitleriyle alınan sonuçlar da farklıdır. Atıştan önce, hedefin ve çevresinin güvenli olduğundan emin olun. Sonra tetiği sakın bir şekilde sonuna kadar çekin. Tetiği çektikten sonra birkaç saniye daha hedef tahtasına nişan almaya devam edin. Böylece silahı erken indirmekten kaynaklanan savrulmanın önüne geçersiniz. Dipçigi dayama şeklinizdeki bir değişikliğin isabet noktanızı da değiştireceğini dikkate alın.

**Dikkat!** Kurşundan havalı tüfek mermi ve saçmalarını elinizle tuttuysanız elinizle yüz ve ağzınıza dokunmaktan kaçınin. Kurşun parçacıklarından kurtulmak için ellerinizi iyice yıkayın.

### Boşa almak ve boşaltmak

Ateş etmemeye karar verdiyseniz, şu şekilde hareket edin:

Namluyu boşaltmak için önce tüfeği boşa alın. Bu amaçla namluyu en arkadaki tırnak pozisyonuna kadar bükün ve namluyu bir elinizle sıkıca tutun, tüfeğinizin emniyetini açın ve tetiği çekin.

### **DİKKAT! Namluyu sıkıca tutun!**

Sonra namluyu yavaşça başlangıç pozisyonuna götürün.

Boşaltmak için namluyu, piston yayını germeden açın ve Diabolo'yu bir temizleme çubuğuyla namludan dışarı itin.

Tüfek kurulu ve namlu aşağı bükülü haldeyken kesinlikle tetiğe basmayın (istisna – boşa alma, bkz. yukarıda). Aksi halde namlu yukarı teper, eğrilir ve yaralanmalara neden olabilir! Piston çubuklarına vurur ve kırılabilir. Aynı şekilde kundak çatlayabilir ya da kırılabilir.

**Böyle bir durumda her türlü garanti geçersiz hale gelir.**

Namlu bükülü haldeyken kesinlikle tetiği çekmeyin (istisna: boşa alma, bkz. yukarıda).

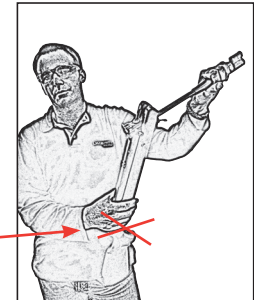



## NAMLUYU TEMİZLEMEK VE BAKIM

Tüfeğinizin kurulmamış ve boş olduğundan emin olun.

Namlu düzenli aralıklarla bu iş için öngörülmuş yardımcı araçlarla temizlenmelidir.

Namlu içi hasar görebileceğinden tel fırçalarla temizlik yapılması tavsiye edilmez.

Dıştaki metal parçalar zaman zaman, daha önce silah yağıyla nemlendirilmiş yumuşak bir bezle temizlenmelidir ve namludaki kırmalı menteşe düzenli aralıklarla hafifçe yağlanmalıdır.

**Dikkat!** Havalı tüfeğinizi yaylı piston gergin durumda saklamayın. Bu tehlikeli bir durumdur ve piston yayında yorulma oluşabilir, bunun sonucunda da atış performansı azalabilir.

Temizleme pedi ürün no. 3.2055 kullanırken, yağlanmış bir keçenin arkasına bir sivri uçlu diablo yerleştirmek ve sonra da ikisini birlikte güvenli bir mermi tuzağına atmak denenmiş bir uygulamadır. Diablo ucu keçenin namlu duvarına basınç uygulamasını sağlar, bu da temizleme performansını artırır ve silah boşken atış gerçekleşmesini önler.

### Temizleme pedi Ürün no. 3.2055



### Temizleme çubuğu Ürün no. cal. 4,5 mm 3.2050 / cal. 5,5 mm 3.2051

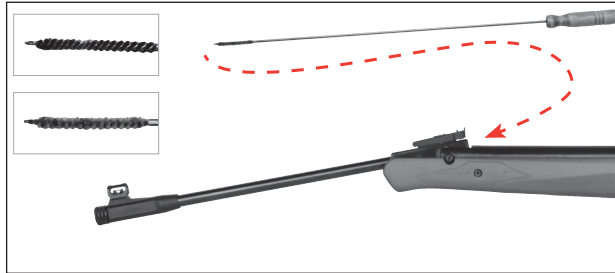

## AKSESUAR VE PROBLEMLER

TR

3 bölmeli susturucu  
2.4849



Walther yay yağı, 10 ml  
3.2061



Walther piston yağı, 30 ml  
3.2060



## PROBLEMLER

### OLASI NEDENLER

PROBLEMLER	Silah emniyetinde	Namlu kirlî	Yanlış mühimmat	Mühimmat yanlış doldurulmuş	Piston ses çıkararak tımağa oturuncaya kadar namlıyı tekrar bukmün
Kötü atış performansı		●	●	●	
Silah ateş almıyor	●		●	●	●
Merminin hızı düşük		●	●	●	



TR



## SUSTURUCU

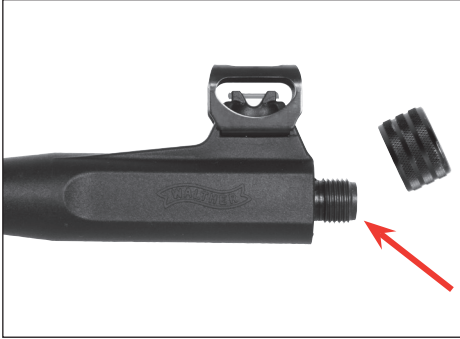

Susturucuyu monte etmek için önce namlu somunu çıkarılmak zorundadır. Ondan sonra susturucu namlunun ucuna vidalanarak takılabilir. Lütfen ülkenizde geçerli olan susturucularla ilgili silah mevzuatı bilgilerine uyunuz.







**NOTES**

---

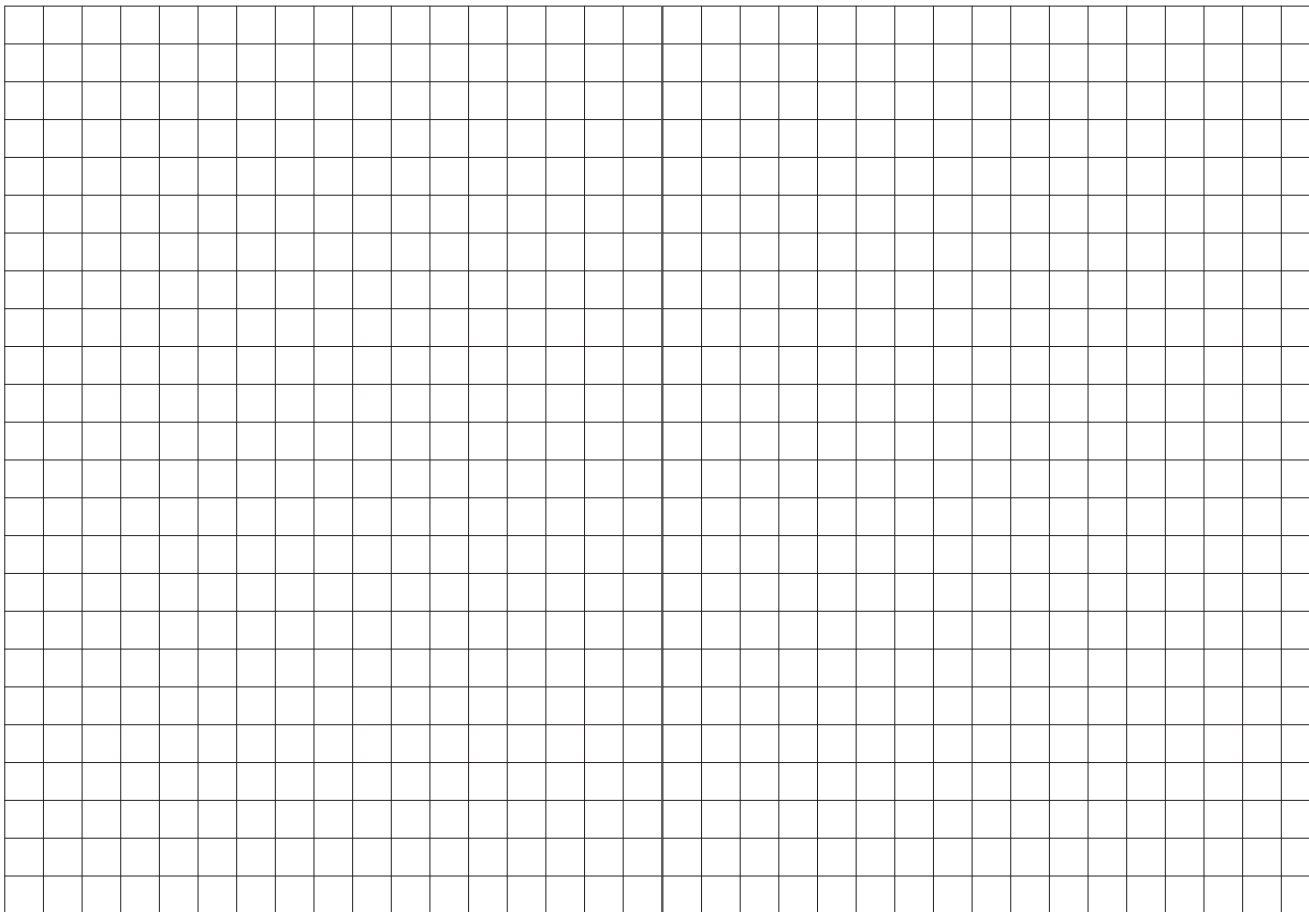



**NOTES**

---

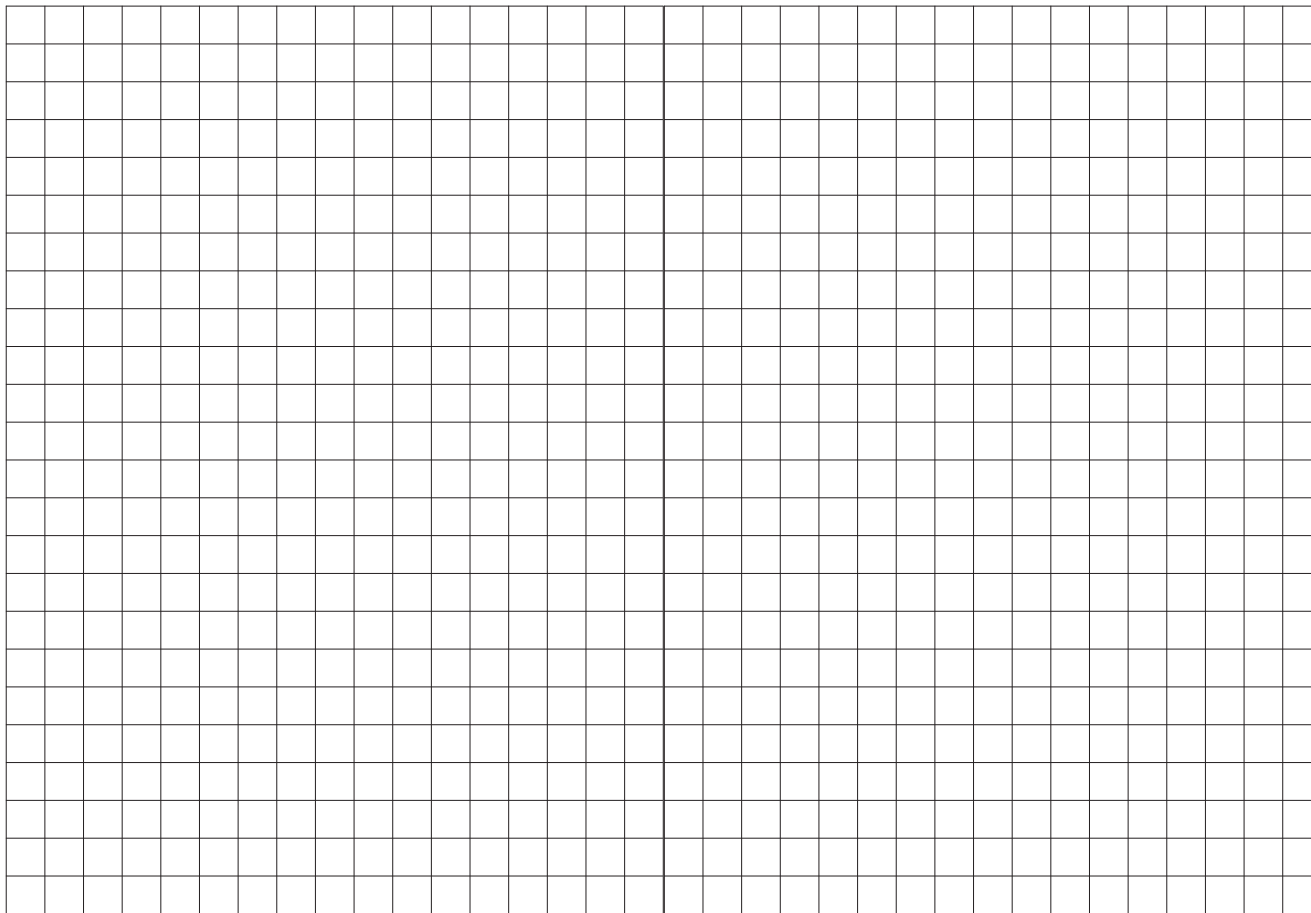





Distributed by

**UMAREX**<sup>®</sup>  
**WWW.UMAREX.COM**

P.O. Box 27 20

D-59717 Arnsberg | Germany

Phone: +49 29 32 / 638-01

Fax: +49 29 32 / 638-222

verkauf@umarex.de | sales@umarex.de

We reserve the right to make color and design changes and technical improvements. No responsibility is accepted for printing errors or incorrect information.

Änderungen in Farbe und Design, sowie technische Verbesserungen, Druckfehler und Irrtum vorbehalten. Alle Angaben ohne Gewähr.

Sous réserve de modifications de couleur et de conception, ainsi que d'améliorations techniques, de fautes d'impression et d'erreurs. Toutes les données sont fournies sans garantie.

Salvo modificaciones de color y de diseño así como mejoramientos técnicos, erratas y error. Todos los datos sin garantía.

Riserva di modifiche dei colori e del disegno, nonché di modifiche tecniche, errori di stampa e omissioni. Tutte le indicazioni sono fornite senza garanzia.

Изменения цвета и дизайна, а также технические улучшения, опечатки и ошибки не исключены. Мы не гарантируем точность сведений.

Zastrzegamy sobie prawo do pomyłek, błędów w druku, zmian koloru i designu, jak również do wprowadzania technicznych ulepszeń. Wszystkie informacje bez gwarancji.

Renk, tasarım ve teknik değişiklikler yapma hakkı saklıdır. Baskı hatalarından ya da hatalı bilgilerden dolayı yasal sorumluluk kabul edilmez. Bilgiler için garanti verilmez.

© **UMAREX GmbH & Co. KG**