



**1** Reflector lens housing  
Reflektorlinsengehäuse  
Monture de la lentille du réflecteur  
Carcasa de lente de reflector  
Custodia lenti riflettenti  
Корпус линзы рефлектора  
Obudowa soczewki reflektorowej  
Reflektör merceği muhafazası  
Caixa de lentes refletoras  
Reflektorlinshus  
Heijastinlinssikotelo  
Hus til reflektorlinse  
Reflektorlinsehus  
反射鏡レンズ・ハウジング  
مبيت العدسات العاكسة

**2** Housing  
Gehäuse  
Boîtier  
Boîtier  
Carcasa  
Custodia  
Корпус  
Obudowa  
Muhafaza  
Caixa  
Hus  
Kotelo  
Hus  
Hus  
ハウジング  
مبيت

**3** Battery compartment  
Batteriefach  
Compartiment à piles  
Compartimento de baterías  
Alloggiamento batterie  
Отсек для батарей  
Komora na baterie  
Pil gözü  
Compartimento das pilhas  
Batterifack  
Paristikotelo  
Batterirrom  
Batterirum  
バッテリーコンパートメント  
درج البطارية

**4** Pushbutton  
Druckknopf  
Bouton poussoir  
Pulsador  
Pulsante a pressione  
Кнопка  
Przycisk  
Buton  
Botão de pressão  
Tryckknapp  
Painike  
Trykknapp  
Knap  
押しボタン  
زر الضغط

**5** Screw cap  
Schraubkappe  
Capuchon vissé  
Tapa enroscada  
Calotta a vite  
Навинчивающийся колпачок  
Zakrečka  
Vídali kapak  
Tampa roscada  
Skruvkåpa  
Kierrekansi  
Skrudeksel  
Skruethætte  
ねじぶた  
سداد لولبي

**CHANGING THE BATTERIES | BATTERIEN WECHSELN | CHANGEMENT DES PILES | SUSTITUIR LAS BATERÍAS | SOSTITUIRE LE BATTERIE | ЗАМЕНА БАТАРЕЙ | WYMIANA BATERII | BATARYA DEĞİŞİMİ | TROCAR PILHAS | BYTA BATTERI | PARISTOJEN VAIHTO | SKIFTE BATTERI | UDSKIFTNING AF BATTERIER | バッテリーの交換 | تغيير البطارية**

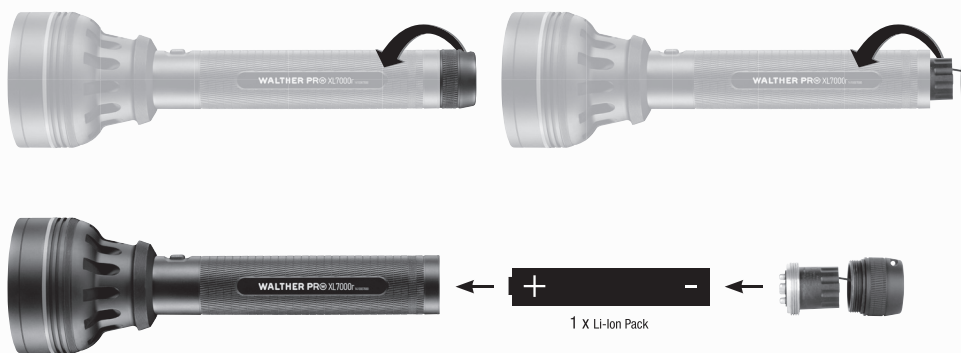

**CHARGING | LADEN | CHARGEMENT | CARGAR | CARICA | ЗАРЯДКА | ŁADOWANIE | ŞARJ | CARREGAR | LADDNING | LATAUS | LADE | OPLADNING | 充電 | الشحن**

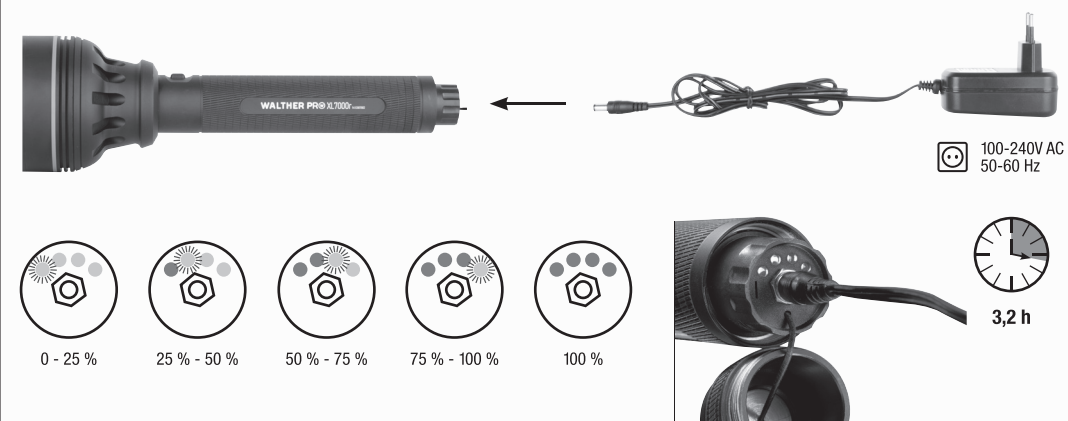

**FOCUS | FOKUS | MISE AU POINT | FOCO | FUOCO | ФОКУС | OGNISKOWANIE | ODAK | FOCO | FOKUS | TARKENNUS | FOKUS | FOKUSERING | 焦点 | العدسة**

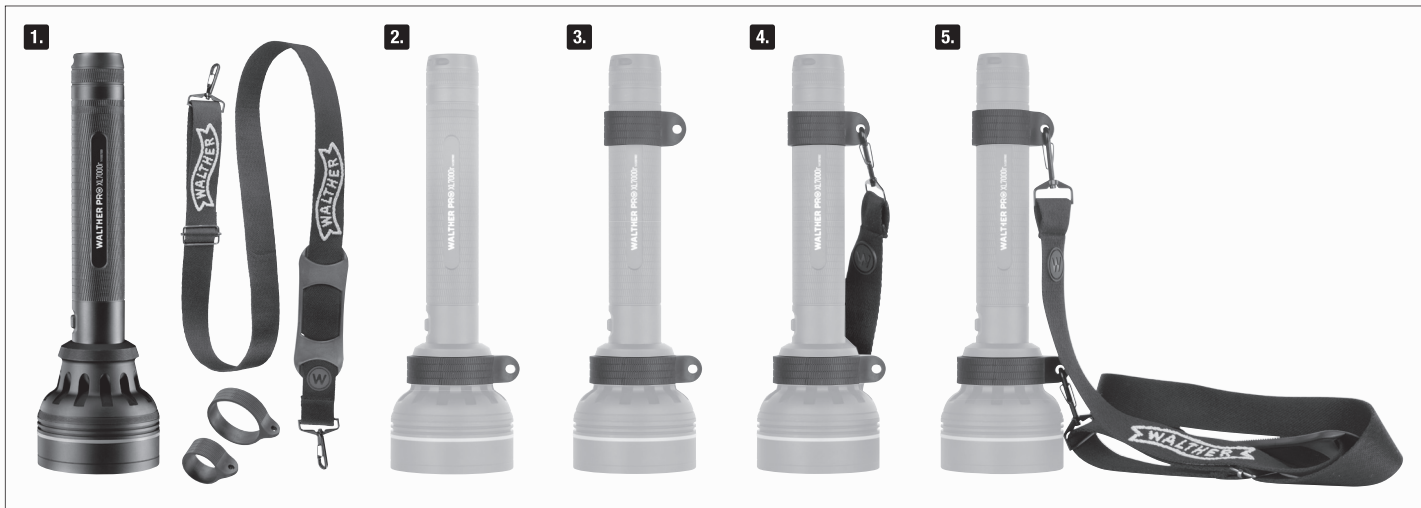
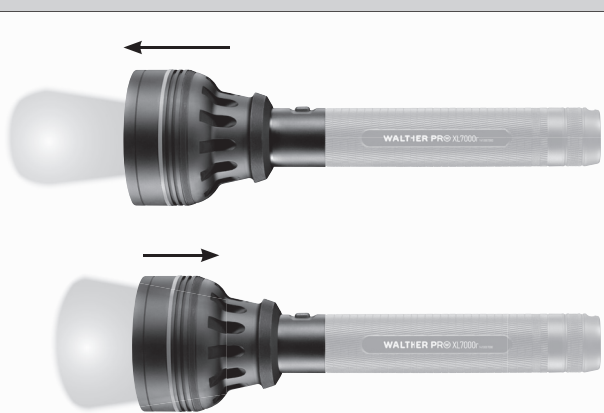

OPERATION | BEDIENUNG | UTILISATION | OPERACIÓN | COMANDI | ОБСЛУЖИВАНИЕ | OBSŁUGA | KULLANIM | OPERAÇÃO | BETJÄNING | KÄYTTÖ | BETJENING | BETJENING | 操作 | الاستعمال



1. CLICK: 100%



2. CLICK: 40%



3. CLICK: 10%



4. CLICK: OFF



CLICK: OFF

Change the mode with push-button within 3 seconds.  
Can be switched off via push-button in every mode after 3 seconds.

Modusänderung am Druckknopf innerhalb von 3 Sekunden.  
Nach 3 Sekunden aus jedem Modus am Druckknopf ausschaltbar.

Changement de mode avec le bouton-poussoir pendant 3 secondes.  
Peut être coupé au bout de 3 secondes avec le bouton-poussoir en tout mode.

Variación de modalidad en el pulsador en el plazo de 3 segundos.  
Al cabo de 3 segundos, se puede desconectar desde cualquier modalidad por medio del pulsador.

Modifica modalità tramite pulsante entro 3 secondi.  
Disattivabile da qualsiasi modalità entro 3 secondi tramite pulsante.

Изменение режима с помощью кнопки в течение 3 с.  
Выключение через 3 с с помощью кнопки в любом режиме.

Zmiana trybu w przycisku w ciągu 3 sekund.  
Po upływie 3 sekund możliwość wyjścia z każdego trybu w przycisku.

3 saniye içinde buton üzerinden mod değişimi.  
3 saniye sonra her moddan buton üzerinden kapatılabilir.

Alteração do modo no botão de pressão em 3 segundos.  
Após 3 segundos, desconectável no botão de pressão a partir de qualquer modo.

Lägesändring på tryckknappen inom 3 sekunder.  
Efter 3 sekunder går det att stänga av varje läge med tryckknappen.

Tilanmuutos painikkeella 3 sekunnin kuluessa.  
3 sekunnin kuluttua poiskytkettävissä jokaisesta tilasta painikkeella.

Modusændring via trykknappen innen 3 sekunder.  
Kan slås av etter 3 sekunder i enhver modus via trykknappen.

Modusændring via knappen indenfor 3 sekunder.  
Kan i alle modi slukkes på knappen efter 3 sekunder.

3秒以内に押しボタンでモードを変えてください  
3秒後にすべてのモードで押しボタンでオフにできます

تغيير النمط من خلال زر الضغط في خلال ثلاث ثواني  
بعد 3 ثواني يمكن الإغلاق من أي نمط من خلال زر الضغط

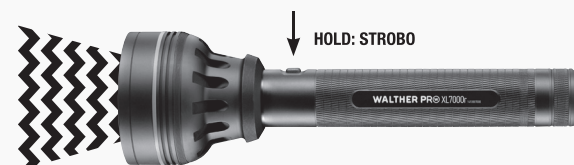

HOLD: STROBO



CLICK: OFF

Press push-button at least 0,5 second in every mode.  
Druckknopf in jedem Modus mind. 0,5 Sekunden drücken.

Appuyer sur le bouton-poussoir pendant au moins 0,5 sec.  
en tout mode.

Presionar el pulsador en cualquier modalidad al menos durante  
0,5 segundos.

Premere il pulsante per almeno 0,5 secondi in qualsiasi modalità.  
В каждом режиме удерживайте кнопку нажатой не менее 0,5 с.

W każdym trybie nacisnąć przycisk przynajmniej 0,5 sekundy.  
Her modda butona en az 0,5 saniye basin.

Premir o botão de pressão em cada modo no mín. 0,5 segundos.  
Tryck på tryckknappen i varje läge minst i 0,5 sekunder.

Paina painiketta jokaisessa tilassa vähintään 0,5 sekuntia.  
Trykk på trykknappen i minst 0,5 sekunder i enhver modus.

I alle modi skal knappen holdes inde i mindst 0,5 sekunder.  
すべてのモードで少なくとも押しボタンを0.5秒押ししてください

الضغط على زر الضغط في كل نمط لمدة 0,5 ثانية على الأقل

